

**PREGÃO ELETRÔNICO**  
**Nº. 464/2022/ZETA/SUPEL/RO**

**S**  
**U**  
**P**  
**E**  
**L**

**AVISO**

Recomendamos aos licitantes a leitura atenta às condições/exigências expressas neste edital e seus anexos, notadamente quanto ao credenciamento, objetivando uma perfeita participação no certame licitatório.

**Dúvidas: (69) 3212-9267**



**SUPERINTENDÊNCIA ESTADUAL DE LICITAÇÕES - SUPEL/RO**  
**Equipe de licitação ZETA**

**EDITAL DE LICITAÇÃO**  
**PREGÃO ELETRÔNICO N°: 464/2022/ZETA/SUPEL/RO**

**1 – DAS DISPOSIÇÕES GERAIS**

**1.1. PREÂMBULO:**

A SUPERINTENDÊNCIA ESTADUAL DE LICITAÇÕES, por meio de seu(a) Pregoeiro(a) e Equipe de Apoio, nomeada por força das disposições contidas na **Portaria nº 11 de 28 de janeiro de 2022, publicada no Diário Oficial de 28/01/2022**, torna público que se encontra autorizada a realização da licitação na modalidade de **PREGÃO**, na forma **ELETRÔNICA**, sob o nº **464/2022/ZETA/SUPEL/RO**, do tipo **MENOR PREÇO POR LOTE**, tendo por finalidade a qualificação de empresas e a seleção da proposta mais vantajosa, conforme disposições descritas neste edital e seus anexos, em conformidade com as [Leis Federais nº 10.520/02](#) e [nº 8.666/93](#) e suas alterações a qual se aplica subsidiariamente a modalidade de Pregão, [Decreto Federal nº. 10.024 de 20 de setembro de 2019](#) e [Portaria nº 248/2019/SUPEL-CI](#), com os [Decretos Estaduais nº 26.182/2021](#), [nº 16.089/2011](#) e [nº 21.675/2017](#), com a [Lei Complementar nº 123/06](#) e suas alterações, com a [Lei Estadual nº 2414/2011](#), e demais legislações vigentes, tendo como interessado

(a) o (a) **DEPARTAMENTO ESTADUAL DE ESTRADAS DE RODAGEM E TRANSPORTES – DER.**

1.1.1. A Secretaria de Logística e Tecnologia da Informação – SLTI, do Ministério do Planejamento, Orçamento e Gestão, atua como Órgão provedor do Sistema Eletrônico;

1.1.2. Sempre será admitido que o presente Edital de Licitação, na modalidade PREGÃO, na forma ELETRÔNICA, foi cuidadosamente examinado pelas LICITANTES, sendo assim, não se isentarão do fiel cumprimento dos dispostos neste edital e seus anexos, devido à omissão ou negligência oriunda do desconhecimento ou falsa interpretação de quaisquer de seus itens;

1.1.3. O instrumento convocatório e todos os elementos integrantes encontram-se disponíveis, para conhecimento e retirada, no endereço eletrônico: <https://www.comprasgovernamentais.gov.br/>.

1.1.4. A sessão inaugural deste PREGÃO ELETRÔNICO dar-se-á por meio do sistema eletrônico, na data e horário, conforme abaixo:

**DATA DE ABERTURA: 17 de Março de 2023.**

**HORÁRIO: às 09h30min. (HORÁRIO DE BRASÍLIA – DF)**

**ENDEREÇO ELETRÔNICO: <https://www.comprasgovernamentais.gov.br/>**

1.1.5. Não havendo expediente ou ocorrendo qualquer fato superveniente que impeça a abertura do certame na data marcada, a sessão será automaticamente transferida para o primeiro dia útil subsequente, no mesmo horário e locais estabelecidos no preâmbulo deste Edital, desde que não haja comunicação do(a) Pregoeiro(a) em contrário.

1.1.6. Os horários mencionados neste Edital de Licitação referem-se ao horário oficial de Brasília - DF.

**1.2. DA FORMALIZAÇÃO E AUTORIZAÇÃO:**

**SUPERINTENDÊNCIA ESTADUAL DE LICITAÇÕES - SUPEL/RO**  
**Equipe de licitação ZETA**

1.2.1. Esta Licitação encontra-se formalizada e autorizada por meio do Processo Administrativo nº **0009.151088/2021-80**, e destina-se a garantir a observância do princípio constitucional da isonomia e a selecionar a proposta mais vantajosa para a Administração Pública e será processada e julgada em estrita conformidade com os princípios básicos da legalidade, da impessoalidade, da moralidade, da igualdade, da publicidade, da probidade administrativa, da vinculação ao instrumento convocatório, do julgamento objetivo de que lhe são correlatos.

1.2.2. O processo acima mencionado poderá ser consultado por meio do Sistema Eletrônico de Informações-SEI (<https://www.sei.ro.gov.br/sobre>).

## **2 – DAS DISPOSIÇÕES DO OBJETO**

**2.1. Do Objeto:** Registro de preços para futura e eventual aquisição de materiais do tipo: parafusos; arruelas; abraçadeiras; chapas metálicas; esticadores de cabo; pregos e cabos de aço, para manutenção de pontes e pontilhões em madeira para atender as necessidades deste Departamento.

**2.1.1** Em caso de discordância existente entre as especificações deste objeto descritas no endereço eletrônico – COMPRASNET/CATMAT, e as especificações constantes no ANEXO I deste Edital – Termo de Referência, prevalecerão as últimas;

**2.2. Local/Horários/Entrega:** Ficam aquelas estabelecidas no item 9 do Anexo I – Termo de Referência, as quais foram devidamente aprovadas pelo ordenador de despesa do órgão requerente.

**2.3. Prazo/Cronograma de Entrega:** Ficam aquelas estabelecidas no item 8 do Anexo I – Termo de Referência, as quais foram devidamente aprovadas pelo ordenador de despesa do órgão requerente.

**2.4. Garantia/Assistência Técnica:** Ficam aquelas estabelecidas no item 21 do Anexo I – Termo de Referência, os quais foram devidamente aprovados pelo ordenador de despesa do órgão requerente.

**2.5. Do Recebimento:** Ficam aquelas estabelecidas no item 11 do Anexo I – Termo de Referência, as quais foram devidamente aprovadas pelo ordenador de despesa do órgão requerente.

## **3 – DA IMPUGNAÇÃO AO EDITAL**

**3.1.** Até 03 (três) dias úteis que anteriores a abertura da sessão pública, qualquer cidadão e licitante poderá IMPUGNAR o instrumento convocatório deste PREGÃO ELETRÔNICO, conforme art. 24, do [Decreto Estadual N. 26.182/2021](#), devendo o licitante mencionar o número do pregão, o ano e o número do processo licitatório, manifestando-se PREFERENCIALMENTE via e-mail: [equipezeta@supel.ro.gov.br](mailto:equipezeta@supel.ro.gov.br) (ao transmitir o e-mail, o mesmo deverá ser confirmado pelo(a) Pregoeiro(a) e/ou equipe de apoio responsável, para não tornar sem efeito, pelo telefone (069) 3212-9267, ou ainda, protocolar o original junto a Sede desta Superintendência de Licitações, no horário das 07h30min. às 13h30min., de segunda-feira a sexta-feira, situada na Av. Farquar, S/N - Bairro: Pedrinhas - Complemento: Complexo Rio Madeira, Ed. Prédio Central – Rio Pacaás Novos, 2º Andar em Porto Velho/RO - CEP: 76.903-036, Telefone: (0XX) 69.3212-9242.

3.1.1. A impugnação não possui efeito suspensivo. A concessão de efeito suspensivo à impugnação é medida excepcional e deverá ser motivada pelo pregoeiro, nos Autos do processo de licitação.

**SUPERINTENDÊNCIA ESTADUAL DE LICITAÇÕES - SUPEL/RO**  
**Equipe de licitação ZETA**

3.1.2. Caberá ao Pregoeiro, auxiliado pelos responsáveis pela elaboração do edital e dos anexos (Secretarias e Autarquias de Origem), decidir sobre a impugnação no prazo de até 1 (um) dia útil antecedente à data marcada para a abertura da licitação.

**3.1.2.1.** A decisão do(a) Pregoeiro(a) quanto à **impugnação** será informada **preferencialmente via e-mail (aquele informado na impugnação), e ainda através do campo próprio do Sistema Eletrônico do site Comprasnet**, ficando o licitante obrigado a acessá-lo para obtenção das informações prestadas pelo(a) Pregoeiro(a).

3.1.3. Acolhida a impugnação contra o edital, será definida e publicada nova data para realização do certame.

**4 – DO PEDIDO DE ESCLARECIMENTO E INFORMAÇÕES ADICIONAIS QUE DEVERÃO SER INCONDICIONALMENTE OBSERVADOS**

4.1. Os pedidos de esclarecimentos, decorrentes de dúvidas na interpretação deste Edital e seus anexos, e as informações adicionais que se fizerem necessárias à elaboração das propostas, referentes ao processo licitatório deverão ser enviados o(a) Pregoeiro(a), até 03 (três) dias úteis anteriores à data fixada para abertura da sessão pública do PREGÃO ELETRÔNICO, conforme art. 23 do [Decreto Estadual n. 26.182/2021](#), manifestando-se **PREFERENCIALMENTE** via e-mail: [equipezeta@supel.ro.gov.br](mailto:equipezeta@supel.ro.gov.br) (ao transmitir o e-mail, o mesmo deverá ser confirmado pelo(a) Pregoeiro(a) e/ou equipe de apoio responsável, para não tornar sem efeito, pelo telefone (069) 3212-9267 ou ainda, protocolar o original junto a Sede desta Superintendência, no horário das 07h: 30min. às 13h:30min. (Horário de Rondônia), de segunda-feira a sexta-feira, situada na Av. Farquar, S/N - Bairro: Pedrinhas - Complemento: Complexo Rio Madeira, Ed. Pacaás Novos - 2º Andar, em Porto Velho/RO - CEP: 76.903-036, Telefone: (0XX) 69.3212-9242, devendo o licitante mencionar o número do Pregão, o ano e o número do processo licitatório.

**4.1.1.** O pregoeiro responderá aos pedidos de esclarecimentos **até a data definida para a sessão inaugural** e poderá requisitar subsídios formais aos responsáveis pela elaboração do edital e dos anexos. Caso contrário, o(a) Pregoeiro(a) antes da data e horário previsto suspenderá o certame licitatório, para confecção da resposta pretendida, e assim, definir uma nova data para a realização do referido certame.

**4.1.2.** As respostas aos pedidos de esclarecimentos serão divulgadas pelo sistema e vincularão os participantes e a administração

4.2. As respostas às dúvidas formuladas, bem como as informações que se tornarem necessárias durante o período de elaboração das propostas, ou qualquer modificação introduzida no edital no mesmo período, serão encaminhadas em forma de aviso de erratas, adendos modificadores ou notas de esclarecimentos, às licitantes que tenham adquirido o Edital.

**5 – DAS CONDIÇÕES PARA PARTICIPAÇÃO**

5.1. A participação nesta licitação importa à proponente na irrestrita aceitação das condições estabelecidas no presente Edital, bem como, a observância dos regulamentos, normas administrativas e técnicas aplicáveis, inclusive quanto a recursos. A não observância destas condições ensejará no sumário IMPEDIMENTO da proponente, no referido certame.

5.1.1. Não cabe aos licitantes, após sua abertura, alegação de desconhecimento de seus itens ou reclamação quanto ao seu conteúdo. Antes de elaborar suas propostas, as licitantes deverão ler

**SUPERINTENDÊNCIA ESTADUAL DE LICITAÇÕES - SUPEL/RO**  
**Equipe de licitação ZETA**

atentamente o Edital e seus anexos, devendo estar em conformidade com as especificações do [ANEXO I \(TERMO DE REFERÊNCIA\)](#).

5.2. Como requisito para participação no PREGÃO ELETRÔNICO o Licitante deverá manifestar, em campo próprio do Sistema Eletrônico, que cumpre plenamente os requisitos de habilitação e que sua proposta de preços está em conformidade com as exigências do instrumento convocatório, bem como a descritiva técnica constante do ANEXO I (TERMO DE REFERÊNCIA).

5.2.1. A declaração falsa relativa ao cumprimento dos requisitos de habilitação e proposta sujeitará o licitante às sanções previstas neste Edital e nas demais cominações legais (Art. 7º, Lei n.10.520/02).

**5.3. Poderão participar deste PREGÃO ELETRÔNICO as empresas que:**

5.3.1. Atendam às condições deste EDITAL e seus Anexos, inclusive quanto à documentação exigida para habilitação, e estiverem devidamente credenciados na Secretaria de Logística e Tecnologia da Informação – SLTI, do Ministério do Planejamento, Orçamento e Gestão, por meio do site [www.comprasgovernamentais.gov.br/](http://www.comprasgovernamentais.gov.br/);

5.3.2. Poderão participar desta Licitação, somente empresas que estiverem regularmente estabelecidas no País, cuja finalidade e ramo de atividade seja compatível com o objeto desta Licitação;

5.3.3. Poderão participar cooperativas e outras formas de associativismo, desde que, dependendo da natureza do serviço, não haja, quando da execução contratual, a caracterização do vínculo empregatício entre os executores diretos dos serviços (cooperados) e a pessoa jurídica da cooperativa ou a própria Administração Pública.

5.3.4. As Licitantes interessadas deverão proceder ao credenciamento antes da data marcada para início da sessão pública via internet.

5.3.5. O credenciamento dar-se-á pela atribuição de chave de identificação e de senha, pessoal e intransferível, para acesso ao Sistema Eletrônico, no site [www.comprasgovernamentais.gov.br](http://www.comprasgovernamentais.gov.br).

5.3.6. O credenciamento junto ao provedor do Sistema implica na responsabilidade legal única e exclusiva do Licitante, ou de seu representante legal e na presunção de sua capacidade técnica para realização das transações inerentes ao Pregão Eletrônico.

5.3.7. O uso da senha de acesso pelo Licitante é de sua responsabilidade exclusiva, incluindo qualquer transação efetuada diretamente ou por seu representante, não cabendo ao provedor do Sistema, ou da Superintendência Estadual de Licitações - SUPEL, promotora da licitação, responsabilidade por eventuais danos decorrentes do uso indevido da senha, ainda que, por terceiros.

5.3.8. A perda da senha ou a quebra de sigilo deverão ser comunicadas ao provedor do Sistema para imediato bloqueio de acesso.

5.3.9. Como requisito para participação deste Pregão Eletrônico, a licitante deverá manifestar, em campo próprio do Sistema Eletrônico, que cumpre plenamente os requisitos de habilitação e que sua proposta encontra-se em conformidade com as exigências previstas neste Edital, ressalvados os casos de participação de microempresa e de empresa de pequeno porte, no que concerne a regularidade fiscal.

**SUPERINTENDÊNCIA ESTADUAL DE LICITAÇÕES - SUPEL/RO**  
**Equipe de licitação ZETA**

**5.4. Não poderão participar deste PREGÃO ELETRÔNICO, empresas que estejam enquadradas nos seguintes casos:**

- 5.4.1. Que se encontrem sob falência, concurso de credores, dissolução ou liquidação;
- 5.4.2. Sob a forma de consórcio, conforme motivação exposta no **item 23.3** do Termo de Referência;
- 5.4.3. Empresa declarada inidônea para licitar ou contratar com a Administração Pública (Federal, Estadual e Municipal), durante o prazo de sanção; conforme art. 87, inciso IV, da Lei nº 8.666/93;
- 5.4.4. Empresa impedida de licitar e contratar com o Estado de Rondônia, durante o prazo da sanção; conforme art. 7º, da Lei nº 10.520/2002;
- 5.4.5. Empresa punida com suspensão temporária (art. 87, inciso III, da Lei nº 8.666/93) do direito de licitar e contratar com o órgão ou entidade administrativa contratante, durante o prazo de sua vigência;
- 5.4.6. Empresário proibido de contratar com o Poder público, nos termos do art. 12 da Lei nº 8.429/92 (Lei de Improbidade Administrativa), durante o prazo de sanção;
- 5.4.7. Empresário proibido de contratar com a Administração Pública, em razão do disposto no art. 72, parágrafo 8º, inciso V, da Lei nº 9.605/98 (Lei de Crimes ambientais), durante o prazo de sanção;
- 5.4.8. Estrangeiras que não funcionem no País;

**5.5. Não poderão concorrer direta ou indiretamente nesta licitação:**

- 5.5.1. Servidor ou dirigente de órgão ou Entidade contratante ou responsável pela licitação, conforme [art. 9º, inciso III, da Lei Federal nº 8.666/93](#).
- 5.5.2. É vedada a participação de servidor público na qualidade de diretor ou integrante de conselho da empresa licitante, participante de gerência ou Administração da empresa, ou exercer o comércio, exceto na qualidade de acionista, cotista ou comanditário. Conforme preceitua artigo 12 da Constituição Estadual c/c artigo 155 da Lei Complementar 68/92.
- 5.5.3. A Licitante arcará integralmente com todos os custos de preparação e apresentação de sua proposta de preços, independente do resultado do procedimento licitatório.
- 5.5.4. Uma Licitante, ou grupo, suas filiais ou empresas que fazem parte de um mesmo grupo econômico ou financeiro, somente poderá apresentar uma única proposta de preços. Caso uma Licitante participe em mais de uma proposta de preços, estas propostas de preços não serão levadas em consideração e serão rejeitadas pela Entidade de Licitação.
  - 5.5.4.1. Para tais efeitos entende-se que, fazem parte de um mesmo grupo econômico ou financeiro, as empresas que tenham diretores, acionistas (com participação em mais de 5%), ou representantes legais comuns, e aquelas que dependam ou subsidiem econômica ou financeiramente a outra empresa.



**SUPERINTENDÊNCIA ESTADUAL DE LICITAÇÕES - SUPEL/RO**  
**Equipe de licitação ZETA**

**6 – DA QUALIFICAÇÃO DAS ME, EPP, AGRICULTORES FAMILIARES, PRODUTORES RURAIS PESSOA FÍSICA, MICROEMPREENDEDORES INDIVIDUAIS E SOCIEDADES COOPERATIVAS DE CONSUMO.**

**6.1** As microempresas e das empresas de pequeno porte e empresas equiparadas a ME/EPP, agricultores familiares, produtores rurais, pessoa física, microempreendedores individuais e sociedades cooperativas de consumo devem atender as disposições estabelecidas na Lei Complementar nº 123, de 14 de dezembro de 2006 e demais normas de estilo para fins de fruição dos benefícios ali dispostos.

**7 – DO CRITÉRIO DE JULGAMENTO DA PROPOSTA DE PREÇOS**

**7.1.** O julgamento da Proposta de Preços dar-se-á pelo critério de **MENOR PREÇO POR LOTE**, observadas as especificações técnicas e os parâmetros mínimos de desempenho definidos no Edital.

7.1.1. O lance será realizado considerando o VALOR TOTAL de cada lote.

**8 – DO REGISTRO (INSERÇÃO) DA PROPOSTA DE PREÇOS E DOCUMENTOS DE HABILITAÇÃO NO SISTEMA ELETRÔNICO**

8.1. A participação no Pregão Eletrônico dar-se-á por meio da digitação da senha privativa do Licitante a partir da data da liberação do Edital no site **www.comprasgovernamentais.gov.br**, até o horário limite de início da Sessão Pública, horário de Brasília, devendo ser encaminhado, exclusivamente por meio do sistema, concomitantemente os *documentos de habilitação e proposta* conforme as exigências do edital.

8.1.1. As Microempresas e Empresas de Pequeno Porte deverão encaminhar a documentação de habilitação, ainda que haja alguma restrição de regularidade fiscal e trabalhista, nos termos do art. 43, § 1º da LC nº 123, de 2006 e alterações.

8.1.2.1. Não será estabelecida, nessa etapa do certame, ordem de classificação entre as propostas apresentadas, o que somente ocorrerá após a realização dos procedimentos de negociação e julgamento da proposta.

8.1.3. Os documentos que compõem a proposta e a habilitação do licitante melhor classificado somente serão disponibilizados para avaliação do pregoeiro e para acesso público após o encerramento da fase de lances.

8.1.4. O Licitante será inteiramente responsável por todas as transações assumidas em seu nome no sistema eletrônico, assumindo como verdadeiras e firmes suas propostas e subseqüentes lances, se for o caso, bem como acompanhar as operações no sistema durante a sessão, ficando responsável pelo ônus decorrente da perda de negócios diante da inobservância de quaisquer mensagens emitidas pelo sistema ou de sua desconexão.

8.1.5. As propostas de preços e documentos de habilitação registradas no Sistema Comprasnet, implicarão em plena aceitação, por parte da Licitante, das condições estabelecidas neste Edital e seus Anexos;

**8.2.** Após a divulgação do Edital no endereço eletrônico **www.comprasgovernamentais.gov.br**, as Licitantes deverão **REGISTRAR** suas propostas de preços, no campo **“DESCRICAÇÃO**

**SUPERINTENDÊNCIA ESTADUAL DE LICITAÇÕES - SUPEL/RO**  
**Equipe de licitação ZETA**

**DETALHADA DO OBJETO**”, contendo a **DESCRIÇÃO DO OBJETO OFERTADO**, incluindo **QUANTIDADE, PREÇO** e a **MARCA (CONFORME SOLICITA O SISTEMA COMPRASNET)**, até a data e hora marcada para a abertura da sessão, exclusivamente por meio do sistema eletrônico, quando, então, encerrar-se-á, automaticamente, a fase de recebimento de proposta.

8.2.1. As propostas registradas no Sistema **COMPRASNET NÃO DEVEM CONTER NENHUMA IDENTIFICAÇÃO DA EMPRESA PROPONENTE**, visando atender o princípio da impessoalidade e preservar o sigilo das propostas. Em caso de identificação da licitante na proposta registrada, esta será **DECLASSIFICADA** pelo(a) Pregoeiro(a).

8.2.1.1 A vedação de identificação que trata o subitem 8.2.1 refere-se ao *cadastro* da proposta no sistema eletrônico de compras.

8.3. O licitante deverá obedecer rigorosamente aos termos deste Edital e seus anexos. Em caso de discordância existente entre as especificações **do objeto** descritas no **COMPRASNET** e as **especificações constantes no ANEXO I (TERMO DE REFERÊNCIA)**, prevalecerão as últimas.

8.4. Na Proposta de Preços registrada/inserida no sistema deverão estar incluídos todos os insumos que o compõem, tais como: despesas com mão-de-obra, materiais, equipamentos, impostos, taxas, fretes, descontos e quaisquer outros que incidam direta ou indiretamente na execução do objeto desta licitação, os quais deverão compor sua proposta.

8.4.1 . A empresa licitante deverá (para cumprimento do disposto no item 8.4 deste Edital, bem como no item 31.1 do Termo de Referência) anexar no sistema de Compras, juntamente com sua proposta de preços e documentos de habilitação, a planilha disponibilizada pelo DER-RO, anexo I do Termo de Referência, sob pena de desclassificação.

**8.6 – DA POSSIBILIDADE DE COMPOR O CADASTRO DE RESERVA EM ITENS/LOTES DA FUTURA ATA DE REGISTRO DE PREÇOS**

8.6.1. Em atendimento ao Art.14, I, do Decreto Estadual n. 18.340, de 2013, poderão ser incluídas na Ata de Registro de Preços, as empresas remanescentes que **ACEITAREM PREÇOS IGUAIS AODO LICITANTE VENCEDOR**, na sequência da classificação do certame.

8.6.2. As empresas que desejarem ser convocadas para manifestação sobre os itens nos quais desejam compor o cadastro de reserva da futura Ata de Registro de Preços deverão, obrigatoriamente, juntar no sistema Comprasnet, juntamente com a proposta de preços (com a proposta de preços, não no anexo de habilitação, quando não será recepcionada), antes da abertura da licitação, declaração de que desejam, no decorrer do certame, ser convocadas para manifestação.

8.6.2.1. A ausência de envio de declaração prévia, nos termos do item 8.6.2, implicará na não convocação das empresas que se quedaram inertes da manifestação de interesse prévio, sendo, tal fato, desde já, de conhecimento de todos os licitantes.

8.6.3. Ante a juntada da declaração prevista no item 8.6.2, o Pregoeiro, após a convocação de proposta ajustada por parte dos licitantes classificados em primeiro lugar nos itens/lotes da licitação, convocará unicamente as empresas que apresentaram a declaração prevista no item imediatamente acima.

8.6.3.1 Em nome da celeridade processual, a convocação se dará em apenas um item no qual a



**SUPERINTENDÊNCIA ESTADUAL DE LICITAÇÕES - SUPEL/RO**

**Equipe de licitação ZETA**

empresa figure como remanescente, devendo, na declaração, a licitante indicar os itens nos quais deseja compor o cadastro de reserva. A declaração enviada terá validade para todos os itens, e será de responsabilidade da empresa o possível esquecimento na menção de um ou outro item.

8.6.4. Convocada pelo Pregoeiro, a empresa que deseje compor o cadastro de reserva na futura Ata de Registro de Preços deverá juntar **DECLARAÇÃO DE QUE ACEITA OS PREÇOS DO LICITANTE VENCEDOR**, e de que, nessa condição, deseja compor o cadastro de reserva, ocasião que indicará, na declaração, o item/lote, ou os itens/lotos, nos quais deseja ser inscrita no referido cadastro.

8.6.5. Caso a declaração encaminhada não deixe expresso de que a empresa interessada em compor o cadastro de reserva da futura Ata de Registro de Preços **ACEITA O PREÇO DO LICITANTE VENCEDOR**, a mesma será desconsiderada pelo Pregoeiro, por ser irregular, e a empresa não será inscrita no referido cadastro. O mesmo se dará se a empresa encaminhar documento diverso da declaração solicitada.

8.6.6. O prazo para envio da declaração supramencionada (que não se confunde com o prazo de envio de proposta ajustada, ou com outro prazo a ser fixado pelo pregoeiro) será de, no máximo, 30 minutos.

8.6.7. A decisão sobre participar ou não do cadastro de reserva da futura Ata de Registro de Preços é unicamente da empresa participante, todavia, após apresentar declaração, a mesma vincula a empresa a cumprir os seus termos, pelo que não será aceito pelo Pregoeiro pedido de desistência.

**09 – DA FORMULAÇÃO DE LANCES, CONVOCAÇÃO DAS ME/EPP E CRITÉRIOS DE DESEMPATE**

9.1. A partir da data e horário estabelecido no subitem 1.1.4 de conformidade com o estabelecido neste Edital, o(a) Pregoeiro(a) abrirá a sessão pública, verificando as propostas de preços lançadas no sistema, as quais deverão estar em perfeita consonância com as especificações e condições detalhadas no **Item 8.2** do Edital.

**9.1.1.** O(a) Pregoeiro(a) poderá suspender a sessão para visualizar e analisar, preliminarmente, a proposta ofertada que se encontra inserida no campo **“DESCRIÇÃO DETALHADA DO OBJETO”** do sistema, confrontando suas características com as exigências do Edital e seus anexos (**podendo, ainda, ser analisado pelo órgão requerente**), **DECLASSIFICANDO**, motivadamente, aquelas que não estejam em conformidade, que forem omissas ou apresentarem irregularidades insanáveis.

9.2. Constatada a existência de proposta incompatível com o objeto licitado ou manifestadamente inexequível, o(a) Pregoeiro(a) obrigatoriamente justificará, por meio do sistema, e então **DECLASSIFICARÁ**.

9.3. Em seguida ocorrerá o início da etapa de lances, via Internet, única e exclusivamente, no site <https://www.comprasgovernamentais.gov.br/> conforme Edital.

9.4. Todas as licitantes poderão apresentar lances para os **ITENS** cotados, exclusivamente por meio do Sistema Eletrônico, sendo o licitante imediatamente informado do seu recebimento e respectivo horário de registro e valor.

**SUPERINTENDÊNCIA ESTADUAL DE LICITAÇÕES - SUPEL/RO**

**Equipe de licitação ZETA**

**9.4.1.** Assim como será lançado na proposta de preços, que deverá conter o menor preço ofertado, os lances serão ofertados observando que somente **serão aceitos lances em moeda corrente nacional**

**(R\$), com VALORES UNITÁRIOS E TOTAIS com no máximo 02 (duas) casas decimais, considerando as quantidades constantes no ANEXO I – TERMO DE REFERÊNCIA.**

9.5. A abertura e o fechamento da fase de lances “via Internet” será feita pelo(a) Pregoeiro(a), a qual é responsável somente pelo prazo iminente, sendo o Sistema Comprasnet, responsável pelo fechamento do prazo aleatório.

9.6. As licitantes poderão oferecer lances menores e sucessivos, observado o horário fixado e as regras de sua aceitação;

9.8. A licitante somente poderá oferecer lances inferiores ao último por ele ofertado e registrado no sistema;

9.9. O intervalo mínimo de diferença de valores ou percentuais entre os lances, que incidirá tanto em relação aos lances intermediários quanto em relação à proposta que cobrir a melhor oferta deverá ser:

- a) 2% (dois por cento) Para itens com valor ABAIXO de R\$ 1.000.000,00.
- b) 1% (um por cento) Para itens com valor ACIMA de R\$ 1.000.000,00.

9.10. Será adotado para o envio de lances no pregão eletrônico o modo de disputa “aberto”, em que os licitantes apresentarão lances públicos e sucessivos, com prorrogações.

9.11. A etapa de lances da sessão pública terá duração de dez minutos e, após isso, será prorrogada automaticamente pelo sistema quando houver lance ofertado nos últimos dois minutos do período de duração da sessão pública.

9.12. A prorrogação automática da etapa de lances, de que trata o item anterior, será de dois minutos e ocorrerá sucessivamente sempre que houver lances enviados nesse período de prorrogação, inclusive no caso de lances intermediários.

9.13. Não havendo novos lances na forma estabelecida nos itens anteriores, a sessão pública encerrar-se-á automaticamente.

9.14. Encerrada a fase competitiva sem que haja a prorrogação automática pelo sistema, poderá o pregoeiro, assessorado pela equipe de apoio, justificadamente, admitir o reinício da sessão pública de lances, em prol da consecução do melhor preço.

9.15. Durante o transcurso da sessão pública, as licitantes serão informadas, em tempo real, do valor do menor lance registrado que tenha sido apresentado pelas demais licitantes, vedada a identificação do detentor do lance;

9.16. Sendo efetuado lance manifestamente inexequível, o(a) Pregoeiro(a) poderá alertar o proponente sobre o valor cotado para o respectivo item, através do sistema, o excluirá, podendo o mesmo ser confirmado ou reformulado pelo proponente;

9.16.1. A exclusão de lance é possível somente durante a fase de lances, conforme possibilita o sistema eletrônico, ou seja, antes do encerramento do item;

9.16.2. O proponente que encaminhar o lance com valor aparentemente inexequível durante o período de encerramento aleatório, e, não havendo tempo hábil, para exclusão e/ ou reformulação do

**SUPERINTENDÊNCIA ESTADUAL DE LICITAÇÕES - SUPEL/RO**

**Equipe de licitação ZETA**

lance, caso o mesmo não honre a oferta encaminhada, terá sua proposta **DESCLASSIFICADA** na fase de aceitabilidade;

9.17. No caso de desconexão com o(a) Pregoeiro(a), no decorrer da etapa competitiva do Pregão Eletrônico, o Sistema Eletrônico poderá permanecer acessível às licitantes para a recepção dos lances;

9.17.1. O(a) Pregoeiro(a), quando possível, dará continuidade a sua atuação no certame, sem prejuízo dos atos realizados;

9.17.2. Quando a desconexão persistir por tempo superior a **10 (dez) minutos**, a sessão do Pregão Eletrônico será suspensa e terá reinício somente após comunicação expressa aos participantes, através do CHAT MENSAGEM, no endereço eletrônico utilizado para divulgação no site <https://www.comprasgovernamentais.gov.br/>

9.18. Incumbirá à licitante acompanhar as operações no Sistema Eletrônico durante a sessão pública do Pregão Eletrônico, ficando responsável pelo ônus decorrente da perda de negócios diante da inobservância de quaisquer mensagens emitidas pelo Sistema ou de sua desconexão;

9.19. A desistência em apresentar lance implicará exclusão da licitante da etapa de lances e na manutenção do último preço por ela apresentado, para efeito de ordenação das propostas de preços;

9.20. Após a etapa de envio de lances, haverá a aplicação dos critérios de desempate previstos nos artigos 44 e 45 da Lei Complementar Federal nº 123, de 14 de dezembro de 2006, e Decreto Estadual nº 21.675, de 3 de março de 2017 (nesse caso, a empresa será convocada por meio do chat de mensagens pelo Pregoeiro e terá o prazo máximo de 05 minutos para apresentar melhor oferta, sob pena de preclusão), seguido da aplicação do critério estabelecido no § 2º do art. 3º da Lei Federal nº 8.666, de 1993, se não houver licitante que atenda as primeiras hipóteses.

9.21. Os critérios de desempate serão aplicados nos termos do art. 36, do Decreto Estadual 26.182/2021, caso não haja envio de lances após o início da fase competitiva.

9.22. Na hipótese de persistir o empate, a proposta vencedora será sorteada pelo sistema eletrônico dentre as propostas empatadas

9.23. A empresa licitante deverá (para cumprimento do disposto no item 8.4 deste Edital, bem como no item 31.1 do Termo de Referência) anexar no sistema de Compras, juntamente com sua proposta de preços e documentos de habilitação, a planilha disponibilizada pelo DER-RO, anexo I do Termo de Referência, sob pena de desclassificação.

9.24. Após a etapa competitiva, o Pregoeiro poderá requerer sua atualização da planilha mencionada no item 9.24, juntamente com a atualização da proposta de preços apresentada pela empresa licitante; em não havendo a devida atualização a empresa convocada será desclassificada.

## **10 – DA NEGOCIAÇÃO E ATUALIZAÇÃO DOS PREÇOS**

**10.1.** Após finalização dos lances haverá negociações e atualizações dos preços por meio do CHAT MENSAGEM do sistema Comprasnet, devendo o(a) Pregoeiro(a) examinar a compatibilidade dos preços em relação ao estimado para contratação, **apurado pelo Setor de Pesquisa e Cotação de Preços da SUPEL/RO, bem como, se o valor unitário e total encontram-se com no máximo 02 (duas) casasdecimais;**

**SUPERINTENDÊNCIA ESTADUAL DE LICITAÇÕES - SUPEL/RO**  
**Equipe de licitação ZETA**

10.1.1. O(a) Pregoeiro(a) não aceitará e não adjudicará o item cujo preço seja superior ao estimado (valor de mercado) para a contratação, apurado pelo Setor de Pesquisa e Cotação de Preços da SUPEL/RO.

10.1.2. Serão aceitos somente preços em moeda corrente nacional (R\$), com VALORES UNITÁRIOS E TOTAIS com no máximo 02 (duas) casas decimais, considerando as quantidades constantes no ANEXO I – TERMO DE REFERÊNCIA.

10.1.3. Caso seja encerrada a fase de lances, e a licitante divergir com o exigido no item 10.1.2, o(a) Pregoeiro(a), poderá convocar no CHAT MENSAGEM para atualização do referido lance, e/ou realizar a atualização dos valores arredondando-os PARA MENOS automaticamente, ficando desde já os licitantes cientes.

**10.2.** O pregoeiro poderá solicitar ao licitante melhor classificado que, no prazo mínimo de 120 (cento e vinte) minutos, envie a proposta adequada ao último lance ofertado após a negociação realizada, acompanhada, se for o caso, dos *documentos complementares*, quando necessários à confirmação daqueles exigidos neste Edital e já apresentados.

## **11. DA ACEITAÇÃO DA PROPOSTA DE PREÇOS**

11.1. Cumpridas as etapas anteriores, o(a) Pregoeiro(a) verificará a aceitação da licitante conforme disposições contidas no presente Edital.

11.1.1. Toda e qualquer informação, referente ao certame licitatório, será transmitida pelo(a) Pregoeiro(a), por meio do CHAT MENSAGEM;

11.2. Se a proposta de preços não for aceitável, o(a) Pregoeiro(a) examinará a proposta de preços subsequente e, assim sucessivamente, na ordem de classificação, até a apuração de uma proposta de preços que atenda ao Edital;

11.2.1 Constatada a existência de proposta incompatível com o objeto licitado ou manifestadamente inexequível, o(a) Pregoeiro(a) obrigatoriamente justificará, por meio do sistema, e então **DECLASSIFICARÁ**.

11.2.1.1 O proponente que encaminhar o valor inicial de sua proposta manifestadamente inexequível, caso o mesmo não honre a oferta encaminhada, terá sua proposta rejeitada na fase de aceitabilidade.

11.2.1.2 Quando houver indícios de inexequibilidade da proposta de preço, será oportunizado ao licitante o Princípio do Contraditório e da Ampla Defesa, para que querendo esclareça a composição do preço da sua proposta, ou em caso da necessidade de esclarecimentos complementares, poderão ser efetuadas diligências, na forma do [§ 3º do artigo 43 da Lei Federal nº 8.666/93](#).

11.2.1.3. Se, no curso da licitação, depreender indício de que o levantamento prévio de preços padece de fragilidade, a Pregoeira poderá diligenciar a disparidade dos preços ofertados pelos participantes em razão da estimativa inicial.

11.3. Não poderá haver desistência dos lances ofertados, sujeitando-se o proponente desistente às penalidades estabelecidas neste Edital;

11.4. O julgamento da Proposta de Preços dar-se-á pelo critério estabelecido no **ITEM 7.1** deste

**SUPERINTENDÊNCIA ESTADUAL DE LICITAÇÕES - SUPEL/RO**  
**Equipe de licitação ZETA**

edital de licitação;

**11.5. Para ACEITAÇÃO da proposta, o(a) Pregoeiro(a) e equipe de apoio analisará a proposta anexada ao sistema quanto à conformidade do objeto proposto com o solicitado no Edital.** O Pregoeiro poderá convocar o licitante para enviar documento digital complementar relacionado à proposta, bem como a proposta ajustada ao valor do último lance ofertado e/ou valor negociado, por meio de funcionalidade disponível no sistema, no prazo mínimo de 120 (cento e vinte) minutos, podendo fixar prazo maior, se for o caso;

11.5.1. O licitante que convocado para envio de sua proposta ajustada, caso não envie o documento solicitado, será **DECLASSIFICADO**.

11.5.1.1. O Pregoeiro poderá convocar todas as empresas que apresentarem valor dentro do estimado pela Administração para envio de proposta ajustada, tendo em vista a necessária celeridade processual. As empresas que não atenderem a convocação serão **DECLASSIFICADAS**.

11.5.1.2 Para aceitação de proposta, quando utilizado o critério de menor preço por lote ou global, deverão os itens, de forma individual, estarem com valor abaixo do estimado pela Administração, além do valor total do lote/grupo, ao contrário, a proposta será recusada.

11.6. Toda e qualquer informação, referente à convocação do anexo será transmitida pelo(a) Pregoeiro(a), via sistema ou por meio do CHAT MENSAGEM, ficando os licitantes obrigados a acessá-lo;

11.7. Havendo apenas uma oferta, esta poderá ser aceita, desde que atenda a todos os termos do Edital e seu preço seja compatível com o valor estimado da contratação, e atualizado;

11.8. Se a proposta ou lance de menor valor não for aceitável, o(a) Pregoeiro(a) examinará a proposta ou o lance subsequente, verificando a sua aceitabilidade, e assim sucessivamente, até a apuração de uma proposta ou lance que atenda este Edital.

11.8.1 Na situação em que houver oferta ou lance considerado qualificado para a classificação, o(a) Pregoeiro(a) poderá negociar com a licitante para que seja obtido um preço melhor.

11.9. A aceitação da proposta poderá ocorrer em momento ou data posterior a sessão de lances, a critério do(a) Pregoeiro(a) que comunicará às licitantes por meio do sistema eletrônico, via CHAT MENSAGEM;

11.10. (a) Pregoeiro(a) poderá encaminhar, pelo Sistema Eletrônico, contraproposta diretamente a licitante que tenha apresentado o lance de menor valor, para que seja obtido um preço justo, bem assim decidir sobre a sua aceitação, divulgando ACEITO, e passando para a fase de habilitação;

## **12 – DAS CORREÇÕES ADMISSÍVEIS**

12.1. Nos casos em que o(a) Pregoeiro(a) constatar a existência de erros numéricos nas propostas de preços, sendo estes não significativos, proceder-se-á as correções necessárias para a apuração do preço final da proposta, obedecendo às seguintes disposições:

12.1.1. Havendo divergências entre o preço final registrado sob a forma numérica e o valor apresentado por extenso, prevalecerá este último;

12.1.2. Havendo divergências nos subtotais, provenientes dos produtos de quantitativos por preços

**SUPERINTENDÊNCIA ESTADUAL DE LICITAÇÕES - SUPEL/RO**

**Equipe de licitação ZETA**

unitários, o(a) Pregoeiro(a) procederá à correção dos subtotais, mantendo os preços unitários e alterando em consequência o valor da proposta.

**13 – DA HABILITAÇÃO DA(S) LICITANTE(S)**

**13.1.** Concluída a fase de ACEITAÇÃO, ocorrerá a fase de habilitação da(s) licitantes(s);

**13.1.2.** Os licitantes poderão deixar de apresentar os documentos de habilitação que constem do SICAF e/ou Cadastro Geral de Fornecedores – CAGEFOR da SUPEL, assegurado aos demais licitantes o direito de acesso aos dados constantes dos sistemas.

**13.1.3.** Os cadastros supramencionados serão consultados pelo(a) Pregoeiro(a), onde seus respectivos certificados, relatórios e declarações, serão inclusos aos autos.

**13.1.4.** O licitante que não possuir o cadastro nesta Superintendência poderá providenciá-lo antes da data de abertura da sessão, no Setor de Protocolo da SUPEL, podendo obter informações por meio do telefone (69) 3212-9242.

**13.2.** Ressalvado o disposto no item 13.1.2, os licitantes deverão encaminhar concomitantemente com a proposta de preços, nos termos deste Edital, a documentação relacionada nos itens a seguir, para fins de habilitação.

**13.3.** O licitante deverá declarar, em campo próprio do Sistema, sob pena de inabilitação, que não emprega menores de dezoito anos em trabalho noturno, perigoso ou insalubre, nem menores de dezesseis anos em qualquer trabalho, salvo na condição de aprendiz, a partir dos quatorze anos, na forma do art. 27, inciso V, da [Lei nº 8.666/93](#), com a redação dada pela [Lei nº 9.854, de 27 de outubro de 1999](#).

13.3.1. O licitante deverá declarar, em campo próprio do sistema, que se compromete a informar a SUPERVENIÊNCIA DE FATO IMPEDITIVO de sua habilitação, nos termos do [§ 2º do art. 32 da Lei nº 8.666/93](#), observadas as penalidades cabíveis.

**13.4. RELATIVOS À REGULARIDADE FISCAL E TRABALHISTA:**

a) Comprovante de Inscrição Cadastro Nacional da Pessoa Jurídica (CNPJ) ou no Cadastro de Pessoas Físicas (CPF) emitido pela Receita Federal do Brasil, conforme o caso;

b) Prova de Inscrição no Cadastro de Contribuintes Estadual e/ou Municipal, relativo ao domicílio ou sede do licitante, pertinente ao seu ramo de atividade e compatível com o objeto contratual;

c) Prova de regularidade fiscal perante a Fazenda Nacional, mediante apresentação de certidão expedida conjuntamente pela Secretaria da Receita Federal do Brasil (RFB) e pela Procuradoria Geral da Fazenda Nacional (PGFN), referente a todos os créditos tributários federais e à Dívida Ativa da União (DAU) por elas administrados, inclusive aqueles relativos à Seguridade Social, nos termos da Portaria Conjunta nº 1.751, de 02/10/2014, do Secretário da Receita Federal do Brasil e da Procuradora-Geral da Fazenda Nacional, admitida comprovação também, por meio de “certidão positiva com efeito de negativo”, diante da existência de débito confesso, parcelado e em fase de adimplemento, ou cuja exigibilidade esteja suspensa;

d) Prova de Regularidade de Débitos com a Fazenda Estadual, admitida comprovação também, por meio de “certidão positiva com efeito de negativo”, diante da existência de débito confesso, parcelado e em fase de adimplemento, ou cuja exigibilidade esteja suspensa;



**SUPERINTENDÊNCIA ESTADUAL DE LICITAÇÕES - SUPEL/RO**  
**Equipe de licitação ZETA**

- e) Prova de Regularidade de Débitos com a Fazenda Municipal, admitida comprovação também, por meio de “certidão positiva com efeito de negativo”, diante da existência de débito confesso, parcelado e em fase de adimplemento, ou cuja exigibilidade esteja suspensa;
- f) Certidão de Regularidade do FGTS, admitida comprovação também, por meio de “certidão positiva com efeito de negativo”, diante da existência de débito confesso, parcelado e em fase de adimplemento, ou cuja exigibilidade esteja suspensa;
- g) Caso o fornecedor seja considerado isento dos tributos federais, estaduais e/ou municipais, deverá comprovar tal condição mediante a apresentação de declaração da Fazenda Pública pertinente, na forma da lei, ao contrário, será inabilitado;
- h) Certidão Negativa de Débitos Trabalhistas – CNDT para comprovar a regularidade de débitos perante a Justiça do Trabalho, admitida comprovação também, por meio de “certidão positiva com efeito de negativo”, diante da existência de débito confesso, parcelado e em fase de adimplemento, ou cuja exigibilidade esteja suspensa;
- i) Declaração de que atende o disposto no inciso XXXIII do art. 7º da Constituição Federal, ou seja, de que não possui em seu quadro, funcionários menores de dezoito anos que exerçam trabalho noturno, perigoso ou insalubre, bem como não possui nenhum funcionário menor de dezesseis anos, em qualquer trabalho, salvo na condição de aprendiz, a partir de 14 anos. Será aceita declaração eletrônica, realizada no sistema de compras utilizado pelo Estado de Rondônia.
- j) As microempresas e empresas de pequeno porte deverão apresentar toda a documentação exigida para efeito de comprovação de regularidade fiscal e trabalhista, mesmo que esta apresente alguma restrição.
- j.1) Havendo alguma restrição na comprovação da Regularidade Fiscal e Trabalhista, será assegurado o prazo de 5 (cinco) dias úteis, cujo termo inicial corresponderá ao momento em que o proponente for declarado o vencedor do certame, prorrogável por igual período, a critério da administração pública, para a regularização da documentação, pagamento ou parcelamento do débito e emissão de eventuais certidões negativas ou positivas com efeito de certidão negativa, nos termos do Decreto Estadual nº 21.675/2017.
- j.2) A não-regularização da documentação, no prazo previsto no subitem 13.16.1, implicará decadência do direito à contratação, sem prejuízo das sanções previstas no art. 81 da Lei nº 8.666, de 21 de junho de 1993, sendo facultado à SUPEL convocar os licitantes remanescentes, na ordem de classificação, para a assinatura/retirada do Instrumento Contratual, ou revogar a licitação;

**13.5. RELATIVOS À HABILITAÇÃO JURÍDICA:**

- a) No caso de empresário individual: inscrição no Registro Público de Empresas Mercantis, a cargo da Junta Comercial da respectiva sede;
- b) Em se tratando de microempreendedor individual – MEI: Certificado da Condição de Microempreendedor Individual - CCMEI, cuja aceitação ficará condicionada à verificação da autenticidade no sítio <http://www.portaldoempreendedor.gov.br/>;
- c) No caso de sociedade empresária ou empresa individual de responsabilidade limitada - EIRELI: ato constitutivo, estatuto ou contrato social em vigor, devidamente registrado na Junta Comercial da respectiva sede, acompanhado de documento comprobatório de seus administradores;

**SUPERINTENDÊNCIA ESTADUAL DE LICITAÇÕES - SUPEL/RO**

**Equipe de licitação ZETA**

d) No caso de sociedade simples: inscrição do ato constitutivo no Registro Civil das Pessoas Jurídicas do local de sua sede, acompanhada de prova da indicação dos seus administradores;

e) No caso de microempresa ou empresa de pequeno porte: certidão expedida pela Junta Comercial ou pelo Registro Civil das Pessoas Jurídicas, conforme o caso, que comprove a condição de microempresa ou empresa de pequeno porte, segundo determinado pelo Departamento de Registro Empresarial e Integração – DREI;

f) No caso de cooperativa: ata de fundação e estatuto social em vigor, com a ata da assembleia que o aprovou, devidamente arquivado na Junta Comercial ou inscrito no Registro Civil das Pessoas Jurídicas da respectiva sede, bem como o registro de que trata o [art. 107 da Lei nº 5.764, de 1971](#);

g) No caso de agricultor familiar: Declaração de Aptidão ao Pronaf – DAP ou DAP-P válida, ou, ainda, outros documentos definidos pelo Ministério do Desenvolvimento Social, nos termos do art. 4º, §2º do [Decreto nº 7.775, de 2012](#).

h) No caso de produtor rural: matrícula no Cadastro Específico do INSS – CEI, que comprove a qualificação como produtor rural pessoa física, nos termos da Instrução [Normativa RFB nº 971, de 2009 \(arts. 17 a 19 e 165\)](#).

i) No caso de empresa ou sociedade estrangeira em funcionamento no País: decreto de autorização, e se for o caso, ato de registro ou autorização para funcionamento expedido pelo órgão competente, quando a atividade assim o exigir.

13.5.1. Os documentos acima deverão estar acompanhados da última alteração ou da consolidação respectiva, e devem comprovar compatibilidade entre o objeto social/atividade comercial das empresas licitantes e o objeto do certame, sob pena de inabilitação.

13.5.2. As empresas licitantes devem apresentar documento de identificação do (s) sócio (s) (RG/CNH/outro), sob pena de inabilitação.

**13.6. RELATIVOS À QUALIFICAÇÃO ECONÔMICO-FINANCEIRA:**

a) Certidão Negativa de Recuperação Judicial – [Lei nº. 11.101/05 \(recuperação judicial, extrajudicial e falência\)](#) emitida pelo órgão competente (conforme art.31, II, da Lei 8.666/93), **expedida nos últimos 90 (noventa) dias** caso não conste o prazo de validade.

a.1). Na hipótese de apresentação de Certidão Positiva de recuperação judicial, o (a) Pregoeiro verificará se a licitante teve seu plano de recuperação judicial homologado pelo juízo, conforme determina o art.58 da Lei 11.101/2005.

a.2) Caso a empresa licitante não obteve acolhimento judicial do seu plano de recuperação judicial, a licitante será inabilitada, uma vez que não há demonstração de viabilidade econômica.

**b) Balanço Patrimonial**, referente ao último exercício social, ou o Balanço de Abertura, caso a licitante tenha sido constituída em menos de um ano, devidamente autenticado ou registrado na Junta Comercial do Estado, para que o(a) Pregoeiro(a) possa aferir se esta possui Patrimônio Líquido (licitantes constituídas há mais de um ano) ou Capital Social (licitantes constituídas há menos de um ano), de 10% (dez por cento) do valor estimado do item que o licitante estiver participando.

b.1) no caso do licitante classificado em mais de um item/lote, o aferimento do cumprimento da disposição acima levará em consideração a soma de todos os valores referencias;

**SUPERINTENDÊNCIA ESTADUAL DE LICITAÇÕES - SUPEL/RO**  
**Equipe de licitação ZETA**

b.2) caso seja constatada a insuficiência de patrimônio líquido ou capital social para a integralidade dos itens/lotos em que o licitante estiver classificado, o Pregoeiro o convocará para que decida sobre a desistência do(s) item(ns)/lote(s) até o devido enquadramento a regra acima disposta;

b.3) as regras descritas nos itens b.1 e b.2 deverão ser observadas em caso de ulterior classificação de licitante que já se consagrou classificado em outro item(ns)/lote(s).

**13.7. RELATIVOS À QUALIFICAÇÃO TÉCNICA**

13.7.1. As exigências de qualificação técnica se darão na forma da [Orientação Técnica 01/2017/GAB/SUPEL de 14/02/2017](#), e alterações, da seguinte forma:

Art. 3º Os Termos de Referência, Projetos Básicos e Editais relativos à aquisição de bens e materiais de consumo comuns, considerando o valor estimado da contratação, devem observar o seguinte:

I – até 80.000,00 (oitenta mil reais) - fica dispensada a apresentação de Atestado de Capacidade Técnica;

II - de 80.000,00 (oitenta mil reais) a 650.000,00 (seiscentos e cinquenta mil reais) - apresentar Atestado de Capacidade Técnica que comprove ter fornecido anteriormente materiais compatíveis em características;

III – acima de 650.000,00 (seiscentos e cinquenta mil reais) – apresentar Atestado de Capacidade Técnica compatível em características e quantidades, limitados a parcela de maior relevância e valor significativo.

Parágrafo único. Não se aplica a regra do inc. I, aplicando-se a regra do inc. II deste artigo, quando tratar da aquisição de bens e materiais de natureza mais complexas tais como equipamentos médicos, odontológicos, de segurança, eletrônicos, computacionais.

13.7.2. PARA O LOTE ÚNICO cujo valor está acima do patamar de R\$ 650.000,00 (seiscentos e cinquenta mil reais), será aplicado o art. 3º, III, da Orientação Técnica nº 01/2017/GAB/SUPEL, ou seja, deverão os licitantes apresentar atestado de capacidade técnica que comprove o fornecimento de bens compatíveis em CARACTERÍSTICA E QUANTIDADE com a parcela de maior relevância do lote.

13.7.3. A comprovação de compatibilidade em CARACTERÍSTICA se dará por meio da apresentação de atestado de capacidade técnica que evidencie que o licitante já prestou serviço assemelhado com a parcela de maior relevância do lote para o qual apresentar proposta.

13.7.4. A comprovação de QUANTIDADE se dará por meio da apresentação de atestado de capacidade técnica que evidencie que o licitante já prestou serviço assemelhado com a parcela de maior relevância do lote para o qual apresentar proposta no patamar mínimo de 10% (dez por cento).

13.7.5. PARCELA DE MAIOR RELEVÂNCIA: a parcela de maior relevância e valor significativo dos lotes desta licitação ficam determinadas na forma abaixo:

a) No Lote 01: o item 10.

13.7.6. Os atestados deverão indicar dados da entidade emissora (razão social, CNPJ, endereço, telefone e data de emissão) e dos signatários do documento (nome, função, telefone, etc.). Além da descrição do objeto, quantidade e prazos de fornecimento dos objetos.

**SUPERINTENDÊNCIA ESTADUAL DE LICITAÇÕES - SUPEL/RO**

**Equipe de licitação ZETA**

13.7.7. Os atestados de capacidade técnica apresentados estarão sujeitos à confirmação de autenticidade, exatidão e veracidade conforme previsto no art. 43, parágrafo 3º da [Lei Federal nº 8.666/93](#), sujeitando o emissor às penalidades previstas em lei caso ateste informações inverídicas.

**13.8.** Havendo qualquer divergência entre os requisitos de habilitação fixados no Termo de Referência para com o Edital, prevalecerão os requisitos do Edital.

13.10. A DOCUMENTAÇÃO DE HABILITAÇÃO ANEXADA NO SISTEMA COMPRASNET TERÁ EFEITO PARA TODOS OS ITENS, OS QUAIS A EMPRESA ENCONTRA-SE CLASSIFICADA.

**13.10.1.** O ENVIO DE TODA DOCUMENTAÇÃO SOLICITADA, DEVERÁ SER ANEXADA CORRETAMENTE NO SISTEMA COMPRASNET, SENDO A MESMA COMPACTADA EM 01 (UM) ÚNICO ARQUIVO (excel, word, Zip, doc, docx, JPG ou PDF), TENDO EM VISTA QUE O CAMPO DE INSERÇÃO É ÚNICO; A SUPEL CUMPRIRÁ RIGOROSAMENTE O [ART. 7º DA LEI Nº. 10.520/02](#).

13.10.2. O(A) PREGOEIRO(A), EM HIPÓTESE ALGUMA, CONVOCARÁ O LICITANTE PARA REENVIO DA DOCUMENTAÇÃO DE HABILITAÇÃO.

13.11. A documentação de habilitação enviada implicará em plena aceitação, por parte da licitante, das condições estabelecidas neste Edital e seus Anexos, vinculando o seu autor ao cumprimento de todas as condições e obrigações inerentes ao certame;

13.12. O(a) Pregoeiro(a) poderá suspender a sessão para análise da documentação de habilitação.

13.13. O não envio dos anexos ensejará à licitante, as sanções previstas neste Edital e nas normas que regem este Pregão.

13.14. Para fins de habilitação, a verificação pelo(a) Pregoeiro(a) nos sítios oficiais de órgão e entidades emissores de certidões constitui meio legal de prova;

13.14.1. A Administração não se responsabiliza pela perda de negócios quanto aos documentos exigidos para habilitação que puderem ser emitidos pelo(a) Pregoeiro(a) via *on line*, gratuitamente, quando da ocorrência de eventuais problemas técnicos de sistemas ou quaisquer outros, pois é de inteira responsabilidade das licitantes a apresentação dos documentos exigíveis legalmente quando da convocação, pelo(a) Pregoeiro(a), para o envio dos mesmos.

13.15. AS LICITANTES QUE DEIXAREM DE APRESENTAR QUAISQUER DOS DOCUMENTOS EXIGIDOS PARA A HABILITAÇÃO NA PRESENTE LICITAÇÃO OU OS APRESENTAR EM DESACORDO COM O ESTABELECIDO NESTE EDITAL, SERÃO INABILITADAS, EM RESPEITO AO PRINCÍPIO DA ISONOMIA E VINCULAÇÃO AO INSTRUMENTO CONVOCATÓRIO, DISPOSTOS NO ART. 3º, DA LEI 8.666/93, E NO ART. 5º, DO DECRETO ESTADUAL N. 26.182/21.

13.15.1. EM NENHUMA HIPÓTESE SERÁ ADMITIDA A INCLUSÃO DE DOCUMENTO NOVO EM SEDE DE DILIGÊNCIA, QUE SE DESTINA UNICAMENTE A ESCLARECER E COMPLEMENTAR A INSTRUÇÃO PROCESSUAL, CONFORME ART. 8.666/93, ART. 43, §3º. TODOS OS DOCUMENTOS DE HABILITAÇÃO DEVEM SER ANEXADOS NO SISTEMA COMPRASNET CONCOMITANTEMENTE COM A PROPOSTA DE PREÇOS – ART. 26, I, DO DECRETO ESTADUAL N. 26.182/21.

**SUPERINTENDÊNCIA ESTADUAL DE LICITAÇÕES - SUPEL/RO**

**Equipe de licitação ZETA**

13.16. As microempresas e empresas de pequeno porte deverão apresentar toda a documentação exigida para efeito de comprovação de regularidade fiscal e trabalhista, mesmo que esta apresente alguma restrição.

13.16.1. Havendo alguma restrição na comprovação da Regularidade Fiscal e Trabalhista, será assegurado o prazo de 5 (cinco) dias úteis, cujo termo inicial corresponderá ao momento em que o proponente for declarado o vencedor do certame, prorrogável por igual período, a critério da administração pública, para a regularização da documentação, pagamento ou parcelamento do débito e emissão de eventuais certidões negativas ou positivas com efeito de certidão negativa, nos termos do Decreto Estadual nº 21.675/2017.

13.16.2. A não-regularização da documentação, no prazo previsto no item acima, implicará decadência do direito à contratação, sem prejuízo das sanções previstas no art. 81 da Lei nº 8.666, de 21 de junho de 1993, sendo facultado à SUPEL convocar os licitantes remanescentes, na ordem de classificação, para a assinatura/retirada do Instrumento Contratual, ou revogar a licitação;

13.17. Serão realizadas consultas, ao **Cadastro de Fornecedores Impedidos de Licitar e Contratar com a Administração Pública Estadual - CAGEFIMP**, instituído pela Lei Estadual nº 2.414, de 18 de fevereiro de 2011, ao **Cadastro Nacional de Empresas Inidôneas e Suspensas - CEIS/CGU (Lei Federal nº 12.846/2013)**, **Sistema de Cadastramento Unificado de Fornecedores – SICAF**, **Cadastro Nacional de Condenações Cíveis por Atos de Improbidade Administrativa, mantido pelo Conselho Nacional de Justiça** ([www.cnj.jus.br/improbidade\\_adm/consultar\\_requerido.php](http://www.cnj.jus.br/improbidade_adm/consultar_requerido.php)) e Lista de Inidôneos, mantida pelo Tribunal de Contas da União – TCU.

13.18. Sob pena de inabilitação, os documentos apresentados deverão estar:

13.18.1. Em nome da licitante com o nº do CNPJ e o endereço respectivo, conforme segue:

- a) *Se a licitante for a matriz, todos os documentos deverão estar em nome da matriz e;*
- b) *Se a licitante for a filial, todos os documentos deverão estar em nome da filial;*

13.18.2. No caso das alíneas anteriores, serão dispensados da filial aqueles documentos que, comprovadamente, forem emitidos somente em nome da matriz e vice-versa.

**13.19.** Na fase de Habilitação, após ACEITA e comprovada a Documentação de Habilitação, o(a) Pregoeiro(a) HABILITARÁ a licitante, em campo próprio do sistema eletrônico.

13.20. Não serão aceitos “protocolos de entrega” ou “solicitação de documento” em substituição aos documentos requeridos no presente Edital e seus Anexos.

## **14 – DOS RECURSOS**

14.1. Após a fase de HABILITAÇÃO, declarada a empresa VENCEDORA do certame, qualquer Licitante poderá manifestar em campo próprio do Sistema Eletrônico, de forma imediata e motivada, explicitando sucintamente suas razões sua intenção de recorrer no prazo mínimo de 20 (vinte) minutos.

14.2. Será concedido à licitante que manifestar a intenção de interpor recurso o prazo de **03 (três) dias para apresentar as razões recursais**, ficando as demais licitantes, desde logo, intimados para, querendo, apresentarem contrarrazões em igual prazo, que começará a contar do término do prazo do recorrente, sendo-lhes assegurada vista imediata dos autos (redação conforme o inc. XVIII, art. 4º, Lei Federal n.º 10.520/2002).

**SUPERINTENDÊNCIA ESTADUAL DE LICITAÇÕES - SUPEL/RO**  
**Equipe de licitação ZETA**

14.2.1. A manifestação de interposição do recurso e contrarrazão, somente será possível por meio eletrônico (campo próprio do sistema Comprasnet), devendo o licitante observar as datas registradas.

14.3. A falta de manifestação imediata e motivada da Licitante importará a decadência do direito de recurso e adjudicação do objeto pelo(a) Pregoeiro(a) ao vencedor.

14.4. O acolhimento do recurso importará na invalidação apenas dos atos insuscetíveis de aproveitamento.

14.5. A decisão do(a) Pregoeiro(a) a respeito da apreciação do recurso deverá ser motivada e submetida à apreciação da Autoridade Competente pela licitação, caso seja mantida a decisão anterior.

14.6 A decisão do(a) Pregoeiro(a) e da Autoridade Competente será informada em campo próprio do Sistema Eletrônico, ficando todos os licitantes obrigados a acessá-lo para obtenção das informações prestadas pelo(a) Pregoeiro(a).

14.7. Decididos os recursos e constatada a regularidade dos atos praticados, a **Autoridade Competente adjudicará o objeto e homologará** o resultado da licitação para determinar a contratação.

14.8. Durante o prazo recursal, os autos do processo permanecerão com vista franqueada aos interessados, na SUPERINTENDÊNCIA ESTADUAL DE LICITAÇÕES – SUPEL, caso não esteja disponível no Sistema de Eletrônico de Informação (SEI).

14.9. Cabe ainda, recurso contra a decisão de:

a) Anular ou revogar o Pregão Eletrônico;

b) Determinar a aplicação das penalidades de advertência, multa, suspensão temporária do direito de licitar e contratar com o Governo do Estado de Rondônia.

14.9.1. Os recursos acima deverão ser interpostos no prazo de 05 (cinco) dias úteis a contar da intimação do ato, e terão efeito suspensivo;

14.9.2. A intimação dos atos referidos no subitem 14.9, alíneas “a” e “b”, será feita mediante publicação na imprensa oficial e comunicação direta às licitantes participantes do Pregão Eletrônico, que poderão impugná-los no prazo de 05 (cinco) dias úteis;

14.9.3. Os recursos interpostos fora do prazo não serão acolhidos;

14.9.4. O recurso será dirigido à autoridade superior, por intermédio da que praticou o ato recorrido, a qual poderá reconsiderar a sua decisão, no prazo de 05 (cinco) dias úteis, ou nesse mesmo prazo fazê-lo subir, devidamente informados, devendo, nesse caso, a decisão ser proferida no prazo de 05 (cinco) dias úteis, contado do recebimento do recurso.

## **15 – DA ADJUDICAÇÃO E DA HOMOLOGAÇÃO**

15.1. Atendidas as especificações do Edital, estando habilitada a Licitante e tendo sido aceito o menor preço apurado, o(a) Pregoeiro(a) declarará a(s) empresa(s) vencedora(s) do(s) respectivo(s) ITENS ADJUDICANDO-O.

15.2. A indicação do lance vencedor, a classificação dos lances apresentados e demais informações



**SUPERINTENDÊNCIA ESTADUAL DE LICITAÇÕES - SUPEL/RO**

**Equipe de licitação ZETA**

relativas à sessão pública do Pregão Eletrônico constarão de ata divulgada no Sistema Eletrônico <https://www.comprasgovernamentais.gov.br/> sem prejuízo das demais formas de publicidade prevista na legislação pertinente.

15.3. A adjudicação do objeto do presente certame será viabilizada pelo(a) Pregoeiro(a) sempre que não houver recurso. Havendo recurso, a adjudicação será efetuada pela Autoridade Competente que decidiu o recurso.

15.4. A homologação da licitação é de responsabilidade da Autoridade Competente e só poderá ser realizada depois da adjudicação.

15.5. Quando houver recurso e o(a) Pregoeiro(a) mantiver sua decisão, essa deverá ser submetida à Autoridade Competente para decidir acerca dos atos do(a) Pregoeiro(a).

## **16. DO REGISTRO DE PREÇOS**

16.1. Homologada a licitação pela Autoridade Competente, a Ata de Registro de Preços será publicada na imprensa Oficial, momento em que terá efeito de compromisso nas condições ofertadas e pactuadas na proposta apresentada à licitação.

16.2. A Ata de Registro e Preços terá validade de 12 (doze) meses, contados a partir da publicação no Diário Oficial do Estado.

16.3. Os contratos decorrentes da Ata de Registro de Preços terão sua vigência em conforme as disposições contidas no art. 57, da Lei nº 8.666/93.

16.4. A existência de preços registrados não obriga a Administração a firmar as contratações de que deles poderão advir, facultada a realização de licitação específica para a aquisição pretendida, sendo assegurada à Detentora do registro de preços a preferência em igualdade de condições.

16.5. Fica a Detentora ciente que a publicidade da ata de registro de preços na imprensa oficial terá efeito de compromisso nas condições ofertadas e pactuadas na proposta apresentada à licitação.

16.6. A ata de registro de preços, os ajustes dela decorrentes, suas alterações e rescisões obedecerão a Decreto Estadual nº 18.340/2013, Lei Federal nº 8.666/93, demais normas complementares e disposições desta Ata e do Edital que a precedeu, aplicáveis à execução e especialmente aos casos omissos.

16.7. Nos termos do Decreto Estadual 18.340/13 e suas alterações, a Ata de Registro de Preços, durante a sua vigência, poderá ser utilizada por qualquer órgão ou entidade da Administração Pública que não tenha participado do certame licitatório, mediante anuência do órgão gerenciador.

16.8. Serão observados os artigos 23-A e 23-B do Decreto Estadual 18.340/2013, alterado pelo Decreto nº 25.969, de 7/4/2021 (critérios de revisão de ata de registro de preço) quando da aplicação de reajuste dos preços registrados na Ata de Registro de Preços.

## **17 – DO TERMO DE CONTRATO OU INSTRUMENTO EQUIVALENTE**

17.1. Após a homologação da licitação, o adjudicatário terá o prazo de 05 dias úteis, contados a partir de sua convocação, para assinar o Termo de Contrato (ou documento equivalente, por exemplo, como nota de empenho, se for o caso), cuja vigência será de 12 meses, podendo ser prorrogado por interesse da contratante, na forma [do art. 57 da Lei 8.666/93](#).

17.2. O prazo previsto para assinatura ou aceite poderá ser prorrogado, por igual período, por

**SUPERINTENDÊNCIA ESTADUAL DE LICITAÇÕES - SUPEL/RO**

**Equipe de licitação ZETA**

solicitação justificada do adjudicatário e aceita pela Administração.

**18 – DO PAGAMENTO E DO REAJUSTE**

Conforme estabelecido no item 12 e 16 do [Termo de Referência – Anexo I](#) deste Edital.

**19 – DAS SANÇÕES ADMINISTRATIVAS**

Conforme estabelecido no item 19 do [Termo de Referência – Anexo I](#) deste Edital.

**20 – DAS OBRIGAÇÕES DA CONTRATADA**

Conforme estabelecido no item 17 do [Termo de Referência – Anexo I](#) deste Edital.

**21 – DAS OBRIGAÇÕES DA CONTRATANTE**

Conforme estabelecido no item 18 do [Termo de Referência – Anexo I](#) deste Edital.

**22 – DA TRANSFERÊNCIA/CESSÃO OU SUBCONTRATAÇÃO**

Fica vedada a subcontratação, cessão ou transferência total ou parcial do objeto.

**23 – DA DOTAÇÃO ORÇAMENTÁRIA**

A indicação dos recursos financeiros necessários para acobertar as despesas decorrentes da contratação/aquisição, são de responsabilidade da Secretaria/Autarquia de Origem, e foram indicados no Termo de Referência, no item 15, da seguinte forma:

Tendo em vista que o processo em tela visa a elaboração de ata de registro de preços, deixa-se de indicar, neste momento, a rubrica orçamentária pela qual será executada a despesa, o que será feito quando da efetivação da contratação.

A presente decisão está ancorada no Decreto Estadual N. 18.340/2013, art. 8º, §4º, no Acórdão 297/2011, do Plenário do Tribunal de Contas da União, e ainda Acórdão 8946/2012, bases jurídicas as quais colaciono abaixo:

1. DECRETO ESTADUAL N. 18.340/2013, art. 8º, §4º: “na licitação para registro de preços, não é necessário indicar a dotação orçamentária, que somente será exigida para a formalização do contrato ou outro instrumento hábil”.

2. ACÓRDÃO 297/2011 - PLENÁRIO

“3.61 Tem-se, portanto, que, de fato, os instrumentos convocatórios não trazem definida a rubrica orçamentária pela qual será executada a despesa. Contudo, entendemos que, por se referirem a licitações com vistas à elaboração de atas de registro de preços, se mostra prescindível a presença de tal informação nos documentos.

3.62 Consoante afirmado anteriormente, o registro de preços dos bens/serviços de um determinado licitante não lhe garante que a contratação futura irá se concretizar, ou seja, não vincula a Administração a executar determinada despesa (art. 15, § 4º, da Lei nº 8.666/93). Dessa forma, a indicação precisa da dotação orçamentária por meio da qual correrá a despesa deve ser feita quando da efetivação da contratação, e não na elaboração do edital.

Frise-se que nesse sentido é a doutrina do insigne Jorge Ulisses Jacoby Fernandes: “Com a adoção do Sistema de Registro de Preços, a Administração deixa a proposta mais vantajosa previamente selecionada, ficando no aguardo da

## **SUPERINTENDÊNCIA ESTADUAL DE LICITAÇÕES - SUPEL/RO**

### **Equipe de licitação ZETA**

aprovação de recursos orçamentários e financeiros.

Não há necessidade de que o órgão tenha prévia dotação orçamentária porque o Sistema de Registro de Preços, ao contrário da licitação convencional, não obriga a Administração Pública face à expressa disposição legal nesse senti do.

No sistema convencional de licitação, a Administração tem que ter prévia dotação

orçamentária, porque há um compromisso que só em caráter excepcional pode ser revogado e anulado (...).” (Jorge Ulisses Jacoby Fernandes, Sistema de Registro de Preços e Pregão, Editora Fórum, 2003, p. 88)

**VOTO DO MINISTRO RELATOR:**

7. Mostrou-se ainda presente nos editais examinados a definição das estimativas a serem contratadas. Quanto à ausência de indicação de rubrica orçamentária para suportar as respectivas despesas e mesmo das localidades onde os serviços deverão ser executados, tem-se que essas especificações serão necessárias quando da efetiva contratação dos serviços, sendo, neste momento, prescindível.

Por essas razões, acolho integralmente o exame empreendido pela unidade técnica e VOTO por que seja adotado o Acórdão ora submetido à deliberação desse Colegiado.

TCU, Sala das Sessões Ministro Luciano Brandão Alves de Souza, em 09 de fevereiro de 2011. JOSÉ JORGE

(Análise da Unidade Técnica, corroborada pelo Min. Relator, no ACÓRDÃO297/2011 - PLENÁRIO)

3. “Na licitação para registro de preços, a indicação da dotação orçamentária é exigível apenas antes da assinatura do contrato”.

Acórdão 8946/2012-Segunda Câmara/TCU | Relator: ANDRÉ DE CARVALHO

## **24 – DAS CONDIÇÕES GERAIS**

24.1. A Administração Pública se reserva no direito de:

24.1.1. Anular a licitação se houver vício ou ilegalidade, a modo próprio ou por provocação de terceiros;

24.1.2. Revogar por interesse da Administração Pública em decorrência de fato superveniente devidamente comprovado, pertinente e suficiente para justificar o ato, ou anulada por vício ou ilegalidade, a modo próprio ou por provocação de terceiros, sem que à Licitante tenha direito a qualquer indenização.

24.2. Qualquer modificação no presente Edital será divulgada pela mesma forma que se divulgou o texto original, reabrindo-se o prazo inicialmente estabelecido, exceto quando, inquestionavelmente, a alteração não afetar a formulação da proposta de preços.

24.3. O(a) Pregoeiro(a) ou a Autoridade Competente, é facultado, em qualquer fase da licitação a promoção de diligência, destinada a esclarecer ou complementar a instrução do processo, vedada a inclusão posterior de documentos ou informações que deveriam constar do mesmo desde a realização da sessão pública.

24.4. As Licitantes são responsáveis pela fidelidade e legitimidade das informações e dos documentos apresentados em qualquer fase da licitação.

24.5. Após apresentação da proposta de preços, não caberá desistência desta, sob pena da licitante sofrer as sanções previstas no art. [7º, da Lei Federal nº. 10.520/2002](#) c/c as demais normas que regem esta licitação, salvo se houver motivo justo, decorrente de fato superveniente e aceita pelo(a) Pregoeiro(a).

**SUPERINTENDÊNCIA ESTADUAL DE LICITAÇÕES - SUPEL/RO**

**Equipe de licitação ZETA**

24.6. A homologação do resultado desta licitação não implicará direito à contratação do objeto.

24.7. O Licitante que, convocado dentro do prazo de validade da sua proposta de preços, não celebrar o instrumento contratual, deixar de entregar documentação exigida no Edital, apresentar documentação falsa, ensejar o retardamento da execução de seu objeto, não mantiver a proposta de

preços, falhar ou fraudar na execução do contrato, comportar-se de modo inidôneo, fizer declaração falsa, ou cometer fraude fiscal, garantido o direito à ampla defesa, ficará impedido de contratar com a União, Estados, Distrito Federal ou Municípios e, será descredenciado no SICAF, ou nos sistemas de cadastramento de fornecedores a que se refere o inciso XIV do art. [4º da Lei nº 10.520/2002](#), **pelo prazo de até 05 (cinco) anos**, sem prejuízo das multas previstas em Edital e no contrato e das demais cominações legais.

24.8. Na contagem dos prazos estabelecidos neste Edital e seus Anexos, excluir-se-á o dia do início e incluir-se-á o do vencimento. Vencendo-se os prazos somente em dias de expediente normais no órgão responsável pela licitação.

24.9. O desatendimento de exigências formais não essenciais, não importará no afastamento da Licitante, desde que seja possível a aferição da sua qualificação, e a exata compreensão da sua proposta de preços de preços, durante a realização da sessão pública do Pregão Eletrônico.

24.10. Para fins de aplicação das Sanções Administrativas constantes no presente Edital, o lance é considerado o da proposta de preços.

24.11. As normas que disciplinam este Pregão Eletrônico serão sempre interpretadas, em favor da ampliação da disputa entre os interessados, sem comprometimento do interesse da Administração Pública, a finalidade e a segurança da contratação.

24.12. O valor inicial atualizado do contrato de licitação poderá sofrer acréscimos ou supressões, conforme previsto no § 1º, do [Art. 65, da Lei Federal nº. 8.666/93](#).

24.13. As Licitantes não terão direito à indenização em decorrência da anulação do procedimento licitatório, ressalvado o direito do CONTRATADO de boa-fé de ser ressarcido pelos encargos que tiver suportado no cumprimento do instrumento contratual.

24.14. O presente Edital e seus Anexos, bem como a proposta da proponente vencedora, farão parte integrante do Instrumento Contratual como se nele estivesse transcrito, ressalvado o valor proposto, porquanto prevalecerá o melhor lance ofertado ou valor negociado;

24.15. Dos atos praticados, o sistema gerará Ata circunstanciada, na qual estarão registrados todos os atos do procedimento e as ocorrências relevantes, que estará disponível para consulta no endereço eletrônico [www.comprasgovernamentais.gov.br](http://www.comprasgovernamentais.gov.br), sem prejuízo das demais formas de publicidade prevista na legislação pertinente.

24.16. Havendo divergência entre as exigências contidas no Edital e em seus Anexos, prevalecerá pela ordem, o Edital, o Termo de Referência, e por último os demais anexos.

24.17. Os casos omissos, serão solucionados diretamente pelo(a) Pregoeiro(a) ou autoridade Competente, observados os preceitos de direito público e as disposições que se aplicam as demais condições constantes na [Lei Federal nº.10.520](#), de 17 de julho de 2002, no [Decreto Estadual nº. 26.182/2020](#), e subsidiariamente, na [Lei Federal nº. 8.666](#), de 21 de junho de 1993, com suas alterações, e ainda, Lei complementar nº. 123/06 e alterações.

**SUPERINTENDÊNCIA ESTADUAL DE LICITAÇÕES - SUPEL/RO**

**Equipe de licitação ZETA**

24.18. A Administração convocará regularmente o interessado para assinar o termo de contrato, aceitar ou retirar o instrumento equivalente, dentro do prazo e condições estabelecidos, sob pena de decair o direito à contratação, sem prejuízos das sanções previstas na [Lei 8.666/93](#).

24.18.1. O prazo de convocação poderá ser prorrogado uma vez, por igual período, quando solicitado pela parte durante o seu transcurso e desse que ocorra motivo justificado aceito pela Administração;

24.18.2. É facultado à Administração, quando o convocado não assinar o termo de contrato ou não aceitar ou retirar o instrumento equivalente no prazo e condições estabelecidos, convocar os licitantes remanescentes, na ordem de classificação, para fazê-lo em igual prazo e nas mesmas condições propostas pelo primeiro classificado, inclusive quanto aos preços atualizados de conformidade com o ato convocatório, ou revogar a licitação independentemente da cominação prevista na [Lei nº 8.666/93](#).

24.20. O Edital e seus Anexos poderão ser lidos e retirados somente por meio da Internet no site <https://www.comprasgovernamentais.gov.br/> e alternativamente no site [www.supel.ro.gov.br](http://www.supel.ro.gov.br).

24.21. Este Edital deverá ser lido e interpretado na íntegra e, após a apresentação da documentação e da proposta, não serão aceitas alegações de desconhecimento e discordâncias de seus termos, e tampouco alegação de desconhecimento dos termos dos anexos deste ato convocatório.

24.22. Quaisquer informações complementares sobre o presente Edital e seus Anexos poderão ser obtidas pelo telefone/fax **(069) 3212-9267**, ou na sede SUPERINTENDÊNCIA ESTADUAL DE LICITAÇÕES – SUPEL/RO.

24.23. O Foro para dirimir os possíveis litígios que decorrerem do presente procedimento licitatório será o da Comarca de Porto Velho/RO.

**25 – ANEXOS**

25.1. São anexos deste Edital o Termo de Referência, de responsabilidade da Secretaria/Autarquia de Origem, e o Quadro Estimativo de Preços, elaborado pela Gerência de Pesquisa e Análise de Preços (SUPEL-GEPEAP).

A Publicação de tais documentos como anexos do Edital não transfere a responsabilidade por tais documentos ao Pregoeiro responsável pela condução do certame, dado ao princípio da Segregação de Funções.

**ANEXO I** - Termo de Referência;

**ANEXO II** - Quadro Estimativo de Preços;

**ANEXO III** -Minuta da Ata de Registro de Preço;

**ANEXO IV** -Minuta de Contrato.

Porto Velho-RO, 03 de Março de 2023.

**YAGO DA SILVA TEIXEIRA**

Pregoeiro Substituto SUPEL-RO

Mat. 300172800



**SUPERINTENDÊNCIA ESTADUAL DE LICITAÇÕES - SUPEL/RO**  
**Equipe de licitação ZETA**

# **ANEXO I – TERMO DE REFERÊNCIA**





GOVERNO DO ESTADO DE RONDÔNIA  
Departamento Estadual de Estradas de Rodagem e Transportes - DER

**TERMO DE REFERÊNCIA**

**UNIDADE ORÇAMENTÁRIA: DEPARTAMENTO ESTADUAL DE ESTRADAS DE RODAGENS E TRANSPORTES DER-RO**

**DEPARTAMENTO: COORDENADORIA DE LOGÍSTICA**

**1. OBJETO**

1.1. Registro de Preço para futura e eventual aquisição de materiais do tipo: barra roscada galvanizada; porca sextavada zincada, arruelas; abraçadeiras; chapas metálicas; esticadores de cabo; pregos e cabos de aço, para manutenção de pontes e pontilhões em madeira para atender as necessidades deste Departamento.

**2. ESPECIFICAÇÃO TÉCNICA**

DEPARTAMENTO DE ESTRADAS DE RODAGENS E TRANSPORTE			
PEDIDO DA COORDENADORIA DE OPERAÇÕES E FISCALIZAÇÕES - DER			
LOTE 01 - JI-PARANÁ			
ITEM	ESPECIFICAÇÃO	UNID.	QUANTIDADE
1	BARRA ROSCADA GALVANIZADA 5/8"	METROS	7.000
2	PORCA SEXTAVADA ZINCADA 5/8"	UNID.	25.000
3	ARRUELAS LISA PARA PARAFUSOS 5/8"	UNID.	25.000
4	ABRAÇADEIRA TIPO U QUADRADA 5/8" X 58mm	UNID.	5.000
5	ABRAÇADEIRA TIPO U QUADRADA 5/8" X 83mm	UNID.	5.000
6	CHAPAS METALICAS 1200 X 3000mm (Ø 1/4)	CHAPA	500
7	PREGOS 19 X 36	KG.	1.100
8	PREGOS 26 X 72	KG.	4.150
9	ESTICADOR PARA CABO DE AÇO 3/4" GANCHO X OLHAL LEVE GALVANIZADO	UNID.	400
10	CABO DE AÇO GALVANIZADO 3/4"	METROS	3.300

2.1. O item 1, modelos dispostos no item **42.1. ANEXOS "FIGURA 01"**: Os itens 4 e 5, modelos dispostos no **item 42.2. ANEXOS "FIGURA 02"**. Os itens 6 e 8, modelos dispostos no item **42.3. ANEXOS "FIGURA 03"**.

**3. JUSTIFICATIVA**

3.1. **Motivo da contratação:** Efetuar manutenção e reparos em pontes e pontilhões que fazem parte das rodovias estaduais de competência deste Departamento. Que devido a grande utilização, se faz necessário uma manutenção preventiva e corretiva, haja vista a importância de manter a trafegabilidade e a segurança.

3.2. **Finalidade do bem:** No Organograma do Departamento Estadual de Estradas de Rodagem e Transportes - DER, existe a Coordenadoria de Operação e Fiscalização -COF, a qual é responsável por planejar todas as ações voltadas à para manutenção de pontes e pontilhões em madeira existente no Estado de Rondônia, o planejamento, organização, fiscalização e o apoio nas ações de Infraestrutura urbana. Deste modo busca efetuar manutenção preventiva e corretiva nas pontes e pontilhões de competência deste Departamento.

3.3. **Benefícios diretos e indiretos gerados com a aquisição do bem:** Manter a trafegabilidade e a segurança das rodovias estaduais, facilitando o escoamento de produção agropecuária, melhorando o trânsito dos moradores e população que por ventura utilize a rodovia.

3.4. **A importância da aquisição do bem para o desenvolvimento do setor ou órgão:** A aquisição destes itens, evita gastos maiores com grandes reformas ou até mesmo a construção de novas estruturas, que dependendo do dano, fica impossível a reutilização.

#### 4. **DOS CRITÉRIOS DE SUSTENTABILIDADE AMBIENTAL**

4.1. As empresas participantes do certame deverão adotar os seguintes critérios de sustentabilidade ambiental, no que couber, em razão do disposto na art. 5º IN MPOG nº 01/2010:

4.2. Os produtos comercializados devem ser constituídos no todo ou em parte, por material reciclado, atóxico, biodegradável, conforme ABNT NBR – 15448-1 e 15448-2.

4.3. As licitantes devem observar os requisitos ambientais para a obtenção de certificação do Instituto Nacional de Metrologia, Normalização e Qualidade Industrial – INMETRO como produtos sustentáveis ou de menor impacto ambiental em relação aos seus similares.

4.4. Os produtos comercializados devem ser, preferencialmente, acondicionados em embalagem individual adequada, com o menor volume possível, que utilize materiais recicláveis, de forma a garantir a máxima proteção durante o transporte e o armazenamento.

4.5. Os produtos comercializados não podem conter substâncias perigosas em concentração acima da recomendada na diretiva RoHS (Restriction of Certain Hazardous Substances), tais como mercúrio (Hg), chumbo (Pb), cromo hexavalente (Cr(VI)), cádmio (Cd), bifenil-polibromados (PBBs), éteres difenil-polibromados (PBDEs).

#### 5. **CLASSIFICAÇÃO DOS BENS COMUNS**

5.1. O objeto da presente contratação é considerado como bem comum, haja vista que detêm especificações técnicas conhecidas e usualmente utilizadas no mercado, não havendo grandes variações qualitativas que demandem análise específica e diferenciada do particular que pretende contratar com a Administração, conforme o Inciso II do Art. 3º do Decreto Estadual nº 26.182/21, e art. 1º da Lei 10.520/2002 e nº 8.666/1993.

#### 6. **DA COTA ME/EPP**

6.1. Em cumprimento ao disposto no art. 8º do Decreto Estadual 21.675/2017, fica autorizado a reserva de 25% (vinte e cinco por cento) a Microempresas -ME e Empresas de Pequeno Porte - EPP, não se aplicando o benefício disposto no caso dos itens previstos neste instrumento possuírem valores estimados de até R\$ 80.000,00 (oitenta mil reais), sendo então procedida a exclusividade prevista no artigo 6º do Decreto.

#### 7. **METODOLOGIA DE AFERIÇÃO DOS QUANTITATIVOS**

7.1. As quantidades estimadas para cada item foram aferidas levando em conta a informações apresentadas no processo nº 0009.221672/2020-29 e Memorando 101 (0016395978).

7.2. O método de aferição das quantidades foi efetivado levando-se em conta o disposto no artigo 15 § 7º, inciso II da Lei 8.666/93.

#### 8. **PRAZO E FORMA DE ENTREGA**

8.1. A entrega deverá ser realizada em até 30 (trinta) dias, a contar da assinatura do contrato pela Contratada ou da entrega da nota de Empenho, o que ocorrer primeiro.

#### 9. **LOCAL/HORÁRIO DE ENTREGA**

9.1. O objeto desta aquisição relacionados no **LOTE 01 - JI-PARANÁ** deste instrumento deverão ser entregues na CDJIP (Centro de distribuição de Ji-Paraná) de JI-PARANÁ – Endereço: BR-364 KM 08 saída para Porto Velho- Setor Rural, de segunda a sexta, das 08:00 às 18:00.

#### 10. **LOCAL DE UTILIZAÇÃO/DESTINAÇÃO DO BEM**

10.1. Serão distribuídas nas residências regionais deste Departamento, atendendo diversas rodovias estaduais. Conforme item **ANEXOS: 41.2. Anexo II - Tabela da Memória de Cálculo**, deste instrumento e processo SEI nº 0009.221672/2020-29, Memorando 101 (id 0016395978).

#### 11. **CONDIÇÕES DE RECEBIMENTO**

11.1. O recebimento do objeto da aquisição se dará conforme o disposto no artigo 73, inciso II e seus parágrafos, da Lei nº 8.666/1993, e compreenderá duas etapas distintas, a seguir discriminadas:

a) provisoriamente, em até 02 (dois) dias, para efeito de posterior verificação da conformidade do material com a especificação;

b) definitivamente, em 03 (três) dias, após a verificação da qualidade e quantidade do material e conseqüente aceitação. A comissão de recebimento constará a:

I - Verificação física do objeto adquirido para constatar a integridade do mesmo.

II - Verificação da conformidade com a quantidade e especificações constantes do Termo de Referência.

11.2. A critério exclusivo da Comissão de Recebimento, poderão ser realizados testes nos materiais de forma a verificar a compatibilidade dos mesmos com as especificações constantes do Termo de Referência.

11.3. Sendo satisfatórias as verificações acima, lavrar-se-á um Termo de Recebimento Definitivo.

11.4. Caso insatisfatórias as verificações acima, lavrar-se-á um Termo de Recusa e Devolução, no qual se consignarão as desconformidades com as especificações. Nesta hipótese, o respectivo objeto integrante do Termo de Referência em questão será rejeitado, devendo ser substituído no prazo máximo de 05 (cinco) dias, quando se realizarão novamente as verificações necessárias.

11.5. Caso a substituição não ocorra neste prazo, a contratada incorrendo em atraso na entrega, estará sujeita à aplicação das sanções previstas.

11.6. Os custos da substituição do objeto rejeitado desta aquisição ocorrerão exclusivamente a expensas da contratada.

11.7. O recebimento, provisório ou definitivo, não exclui a responsabilidade da Contratada pelo perfeito desempenho do objeto fornecido, cabendo-lhe sanar qualquer irregularidade detectada quando da utilização do mesmo.

11.8. À Contratada caberá sanar as irregularidades apontadas no recebimento provisório e recebimento definitivo, submetendo a etapa impugnada à nova verificação, ficando sobrestado o pagamento até a execução das correções necessárias, sem prejuízo da aplicação das sanções cabíveis.

- 11.9. Os produtos objeto deste Termo de Referência deverão ser novos, originais, não se admitindo materiais reconicionados e/ou remanufaturados e/ou reprocessados.
- 11.10. Não será aceita troca da marca/fabricante do material registrado em Ata, salvo justificativa fundamentada, comprovada e formalizada pela empresa adjudicatária, cabendo ao Órgão Gerenciador decidir sobre a aceitabilidade da mesma.

## 12. CONDIÇÕES DE PAGAMENTO

- 12.1. O pagamento será realizado por meio de ordem bancária e depósito em conta bancária informada pela Contratada, no prazo de até 30 (trinta) dias, contados da entrega, mediante apresentação da Nota Fiscal/Fatura devidamente certificada pela comissão de Recebimento, sendo efetuada a retenção da fonte dos tributos e contribuições elencadas nas disposições determinadas pelos órgãos fiscais e fazendários, em conformidade com as legislações e instruções normativas vigentes.
- 12.2. As notas fiscais/faturas deverão ser emitidas em 2 (duas) vias e apresentadas à contratante para certificação, devendo conter no seu corpo a descrição do objeto, a indicação do número do contrato e da conta bancária da CONTRATADA.
- 12.3. A(s) Nota(s) Fiscal (is)/Fatura (s) deverá (ão), ainda, estar acompanhada (s) das certidões que atestem a regularidade perante as Fazendas Federal, Estadual e Municipal, ao recolhimento do FGTS e do INSS e aos Débitos Trabalhistas.
- 12.4. Em caso de atraso de pagamento, motivado exclusivamente pela Administração Contratante, o valor devido deverá ser acrescido de atualização monetária, a ser calculada entre a data limite prevista para o pagamento e o efetivo adimplemento da parcela, mediante a aplicação da seguinte fórmula:
- EM = N x VP x I, sendo:  
EM = encargos moratórios;  
N = Número de dias entre a data prevista para o pagamento e a do efetivo pagamento;  
VP = Valor da Parcela a ser paga  
I = Índice de compensação financeira, assim apurado:  
I = (TX/100) /365            I = .....  
TX = Percentual atribuído ao Índice Nacional de Preços ao Consumidor Amplo - IPCA
- 12.5. Havendo erro ou irregularidade na Nota Fiscal/Fatura ou circunstância que impeça a liquidação da despesa, aquela será devolvida à contratada para as necessárias correções, com as informações que motivaram sua rejeição, e o pagamento ficará pendente até que se providenciem as medidas saneadoras. Nessa hipótese, o prazo para pagamento iniciar-se-á após a regularização da situação ou apresentação de novo documento fiscal não acarretando qualquer ônus para a contratant
- 12.6. A Administração não pagará, sem que tenha autorização prévia e formalmente, nenhum compromisso que lhe venha a ser cobrado diretamente por terceiros, sejam ou não instituições financeiras, à exceção de determinações judiciais, devidamente protocoladas no órgão;
- 12.7. Os eventuais encargos financeiros, processuais e outros, decorrentes da inobservância, pela contratada, de prazo de pagamento, serão de sua exclusiva responsabilidade.

## 13. ESTIMATIVA DA DESPESA

- 13.1. Os custos dos materiais serão apurados através de pesquisa de preço a ser realizada pela Superintendência Estadual de Compras e Licitações - SUPEL/RO.
- 13.2. A avaliação do custo é realizado por equipe da SUPEL, através de quadro comparativo de preços onde é determinado o custo médio através de licitações anteriores/banco de preço e orçamentos atualizados de fornecedores dos objetos, inserida em momento oportuno pela SUPEL em conformidade com as legislações vigentes, a ser realizada com fornecedores, Atas de Registros de Preços publicadas, etc, primando pela qualidade conforme especificação técnica do Termo de Referência.

## 14. DOS CRITÉRIOS DE JULGAMENTO DAS PROPOSTAS

- 14.1. **DA JUSTIFICATIVA PARA LOTE** - O critério de julgamento será o menor preço do lote resultante da somatória dos itens observadas as exigências contidas neste documento.
- 14.2. O critério menor preço por lote justifica-se pela natureza do objeto, vez que sua fragmentação em itens acarretará a perda do conjunto, perda de economia de escala e poderia ocasionar a excessiva pulverização de contratos, pois os itens são interdependentes, ou seja, para que se possa atingir o objetivo que é aquisição de materiais do tipo: parafusos; arruelas; abraçadeiras; chapas metálicas; esticadores de cabo; pregos e cabos de aço, para manutenção de pontes e pontilhões em madeira, depende do emprego de todo o Lote objeto deste Termo.
- 14.3. A divisibilidade do objeto/materiais iria acarretar por parte dos fornecedores desinteresse em contratar com a administração vez que a quantidade seria insatisfatória, bem como o valor monetário, pois a luz do critério econômico, seria inviável para a contratada bem como para administração, e de certa forma encareceria aquisição do objeto;
- 14.4. Por meio do critério de menor preço por lote é possível conseguir menor preço, pois, caso contrário, o preço seria mais elevado, visto que a quantidade seria irrisória.
- 14.5. É inviável para o Departamento a divisibilidade do item, visto que o fornecimento dos materiais tem como objetivo atender as necessidades de 14 (quatorze) Residências Regionais, 4 (quatro) Usinas de Asfalto e 01 (uma) Gerência de Ações Urbanísticas, com sustentáculo na Súmula nº8 do TCE/RO devidamente aprovada e publicada no DOE nº 753 em 16 de setembro de 2014, bem como, com base no artigo 15, inciso IV da Lei 8666/93, o lote resultante da somatória dos itens aproveitaria as peculiaridades do mercado, visando economicidade, com vistas ao melhor aproveitamento dos recursos disponíveis no mercado e ampliação da competitividade sem perda da economia de escala.
- 14.6. O agrupamento em lote dos itens que compõem a aquisição do objeto pretendido visa a redução de custos, a preservação da agilidade na aquisição dos materiais parafusos; arruelas; abraçadeiras; chapas metálicas; esticadores de cabo; pregos e cabos de aço, para manutenção de pontes e pontilhões em madeira, com a finalidade de oferecer melhores condições trafegabilidade nas rodovias estaduais. Assim, busca-se atender ao requisito de gestão, a fim da infraestrutura administrativa do DER/RO, sem prejuízo aos pressupostos da eficácia e economicidade da aquisição do objeto. Ademais, trata-se de aquisição de materiais de natureza semelhante, passíveis de serem atendidos por um mesmo fornecedor, ou seja, atendendo aos princípios da competitividade e igualdade, além de garantir a economia de escala, evitando a pulverização de contratos.

## 15. DOTAÇÃO ORÇAMENTÁRIA

### 15.1. JUSTIFICATIVA

Tendo em vista que o processo em tela visa a à elaboração de ata de registro de preços, deixa-se de indicar, neste momento, a rubrica orçamentária pela qual será executada a despesa, o que será feito quando da efetivação da contratação.

A presente decisão está ancorada no Decreto Estadual N. 18.340/2013, art. 8º, §4º, no Acórdão 297/2011, do Plenário do Tribunal de Contas da União, e ainda Acórdão 8946/2012, bases jurídicas as quais colaciono abaixo:

**1. DECRETO ESTADUAL N. 18.340/2013, art. 8º, §4º:** "na licitação para registro de preços, não é necessário indicar a dotação orçamentária, que somente será exigida para a formalização do contrato ou outro instrumento hábil".

**2. ACÓRDÃO 297/2011 - PLENÁRIO**

"3.61 Tem-se, portanto, que, de fato, os instrumentos convocatórios não trazem definida a rubrica orçamentária pela qual será executada a despesa. Contudo, entendemos que, por se referirem a licitações com vistas à elaboração de atas de registro de preços, se mostra prescindível a presença de tal informação nos aludidos documentos.

3.62 Consoante afirmado anteriormente, o registro de preços dos bens/serviços de um determinado licitante não lhe garante que a contratação futura irá se concretizar, ou seja, não vincula a Administração a executar determinada despesa (art. 15, § 4º, da Lei nº 8.666/93). Dessa forma, a indicação precisa da dotação orçamentária por meio da qual correrá a despesa deve ser feita quando da efetivação da contratação, e não na elaboração do edital.

Frise-se que nesse sentido é a doutrina do insigne Jorge Ulisses Jacoby Fernandes:

“Com a adoção do Sistema de Registro de Preços, a Administração deixa a proposta mais vantajosa previamente selecionada, ficando no aguardo da aprovação de recursos orçamentários e financeiros.

Não há necessidade de que o órgão tenha prévia dotação orçamentária porque o Sistema de Registro de Preços, ao contrário da licitação convencional, não obriga a Administração Pública face à expressa disposição legal nesse sentido.

No sistema convencional de licitação, a Administração tem que ter prévia dotação orçamentária, porque há um compromisso que só em caráter excepcional pode ser revogado e anulado (...).” (Jorge Ulisses Jacoby Fernandes, Sistema de Registro de Preços e Pregão, Editora Fórum, 2003, p. 88)

#### **VOTO DO MINISTRO RELATOR:**

7. Mostrou-se ainda presente nos editais examinados a definição das estimativas a serem contratadas. Quanto à ausência de indicação de rubrica orçamentária para suportar as respectivas despesas e mesmo das localidades onde os serviços deverão ser executados, tem-se que essas especificações serão necessárias quando da efetiva contratação dos serviços, sendo, neste momento, prescindível.

Por essas razões, acolho integralmente o exame empreendido pela unidade técnica e VOTO por que seja adotado o Acórdão ora submetido à deliberação desse Colegiado.

TCU, Sala das Sessões Ministro Luciano Brandão Alves de Souza, em 09 de fevereiro de 2011. JOSÉ JORGE

(Análise da Unidade Técnica, corroborada pelo Min. Relator, no ACÓRDÃO 297/2011 - PLENÁRIO)

3. “Na licitação para registro de preços, a indicação da dotação orçamentária é exigível apenas antes da assinatura do contrato”.

Acórdão 8946/2012-Segunda Câmara/TCU | Relator: ANDRÉ DE CARVALHO

## **16. DO REAJUSTE DE PREÇOS**

16.1. De acordo com artigo 21 e 22 do Decreto Estadual 18.340/2013 os preços registrados poderão ser revistos em decorrência de eventual redução dos preços praticados no mercado ou de fato que eleve o custo dos serviços ou bens registrados, cabendo ao órgão gerenciador promover as negociações junto aos fornecedores, observadas as disposições contidas na alínea "d" do inciso II do caput do artigo 65 da Lei 8.666/93.

16.2. Quando o preço registrado tornar-se superior ao preço praticado no mercado por motivo superveniente, o órgão gerenciador convocará os fornecedores para negociarem a redução dos preços aos valores praticados pelo mercado.

16.3. Os fornecedores que não aceitarem reduzir seus preços aos valores praticados pelo mercado serão liberados do compromisso assumido, sem aplicação de penalidade.

16.4. A ordem de classificação dos fornecedores que aceitarem reduzir seus preços aos valores de mercado observará a classificação original.

16.5. Quando o preço de mercado tornar-se superior aos preços registrados, e o fornecedor não puder cumprir o compromisso, o órgão gerenciador poderá:

16.6. Liberar o fornecedor do compromisso assumido, caso a comunicação ocorra antes do pedido de fornecimento, sem aplicação de penalidade se confirmada a veracidade dos motivos e comprovantes.

16.7. Convocar os demais fornecedores para assegurar igual oportunidade de negociação.

16.8. Não havendo êxito nas negociações, o órgão gerenciador deverá proceder a revogação do item da ata de registro de preços, adotando as medidas cabíveis para obtenção da contratação mais vantajosa.

16.9. Observando-se o Art. 23-B:

Art. 23-B. Os preços registrados serão mantidos inalterados por todo o período de vigência da Ata de Registro de Preços - ARP, admitida sua revisão, para majorar ou minorar os preços registrados, em casos excepcionais, nas hipóteses legais e considerando os preços vigentes de mercado. (Artigo acrescido pelo Decreto nº 25.969, de 7/4/2021)

§ 1º. A revisão de preços prevista no caput precederá de requerimento: (Parágrafo acrescido pelo Decreto nº 25.969, de 7/4/2021)

I - do detentor da ata, que deverá fazê-la antes do pedido de fornecimento e, instruindo seu pedido com documentação probatória de majoração de preço do mercado e a oneração de custos; ou (Inciso acrescido pelo Decreto nº 25.969, de 7/4/2021)

II - pelo órgão participante ou órgão interessado, comprovando por meio de pesquisas de preços que há minoração do valor originalmente registrado. (Inciso acrescido pelo Decreto nº 25.969, de 7/4/2021)

§ 2º. Comprovada a majoração dos valores de mercado nas hipóteses da alínea “d” do inciso II do artigo 65 da Lei nº 8.666, de 1993, o órgão gerenciador da Ata convocará, antes da efetiva alteração de preços, os demais licitantes na ordem de classificação original para que manifestem interesse em manter o preço original registrado em ata, de modo que, inexistindo interessados dispostos em manter o valor da ARP; os preços poderão ser revisados conforme disposto no caput deste artigo. (Parágrafo acrescido pelo Decreto nº 25.969, de 7/4/2021)

§ 3º. Comprovada a minoração dos valores de mercado, o órgão gerenciador da ata convocará os licitantes na ordem de classificação original para que manifestem interesse em adequar o preço registrado em ata, de modo que o órgão, mediante análise de vantajosidade e probidade das licitantes, poderá realizar, a seu critério técnico, os trâmites administrativos cabíveis para o cancelamento do beneficiário da ata. (Parágrafo acrescido pelo Decreto nº 25.969, de 7/4/2021)

§ 4º. A revisão aprovada não poderá ultrapassar o preço praticado no mercado e deverá manter a diferença percentual apurada entre o preço originalmente constante da proposta e o preço de mercado vigente à época do registro. (Parágrafo acrescido pelo Decreto nº 25.969, de 7/4/2021)

§ 5º. Para fins deste Decreto e do Sistema de Registro de Preços - SRP, por ele regulamentado, o órgão gerenciador do registro de preços, fixará por meio de Portaria, a forma de apuração do preço de mercado para efetivação de ajustes decorrentes das Atas de Registro de Preços. (Parágrafo acrescido pelo Decreto nº 25.969, de 7/4/2021).

## **17. DEVERES DA CONTRATADA**

17.1. A Contratada deverá cumprir todas as obrigações constantes no Edital de licitação, seus anexos e sua proposta, assumindo como exclusivamente seus os riscos e as despesas decorrentes da boa e perfeita execução do objeto tais como frete, impostos e demais taxas referentes à entrega do material devendo estes ser inclusos no valor da proposta e, ainda:

17.2. Manter, durante toda a execução do contrato, em compatibilidade com as obrigações por ele assumidas, todas as condições de habilitação e qualificações exigidas nos instrumentos convocatórios;

17.3. Não utilizar de trabalho noturno, perigoso ou insalubre a menores de 18 (dezoito) anos e de qualquer trabalho a menores de 16 (dezesseis) anos, salvo na condição de aprendiz, a partir de 14 (quatorze) anos, nos termos do que dispõe o artigo 7º, inciso XXXIII da Constituição Federal

17.4. Responsabilizar-se pela fiel execução do objeto;

17.5. Entregar os materiais de acordo com as especificações, prazos, local e garantias contidas neste Termo de Referência;

17.6. Fazer acompanhar, quando da entrega do material, a respectiva nota fiscal, na qual deve haver referência ao processo e a respectiva nota de empenho da despesa, na qual deverá constar o objeto da presente contratação com seus valores correspondentes.

17.7. Reparar, corrigir, remover ou substituir, às suas expensas, as partes do objeto desta licitação em que se verificar vícios, defeitos ou incorreções, no prazo máximo de 05 (cinco) dias a contar da notificação para tal;

17.8. Responsabilizar-se pelos encargos trabalhistas, previdenciários e comerciais, bem como pelos custos de frete e de tributos, resultantes da execução do contrato;

17.9. Responder integralmente por perdas e danos que vier a causar ao DER ou a terceiros em razão de ação ou omissão dolosa ou culposa, sua ou dos seus prepostos, se for o caso, independentemente de outras cominações contratuais ou legais a que estiver sujeita;

17.10. Retirar a Nota de Empenho e assinar Termo Contratual ou instrumento equivalente junto ao Contratante no prazo máximo de 05 (cinco) dias, contados da ciência da convocação.

17.11. Indicar um preposto devidamente habilitado, com poderes para representá-lo em tudo o que se relacionar com o fornecimento objeto do contrato;

17.12. Prestar à CONTRATANTE qualquer informação sobre o objeto a ser adquirido, sobretudo qualquer dificuldade encontrada na entrega do objeto. Retirar a Nota de Empenho e assinar Termo Contratual ou instrumento equivalente junto ao Contratante no prazo de até 05 (cinco) dias úteis, contados da ciência da convocação.

17.13. A CONTRATADA obrigatoriamente deverá se cadastrar no sistema **SEI**, para assinatura de contrato, bem como, de manter suas informações atualizadas até o término de suas obrigações.

## 18. DEVERES DA CONTRATANTE

18.1. Realizar os pagamentos nos prazos e condições estabelecidos no **item 12** deste instrumento;

18.2. Prestar informações indispensáveis a regular execução do contrato e os esclarecimentos que venham a ser solicitados pela Contratada;

18.3. Realizar a fiscalização e o gerenciamento da entrega do objeto;

18.4. Registrar os defeitos, as falhas e as imperfeições detectadas e comunicar à Contratada;

18.5. Remeter à Contratada a expedição da nota de empenho ou contrato para que se efetue seu recebimento no prazo estipulado;

18.6. Zelar pela preservação do equilíbrio econômico-financeiro do contrato.

## 19. DAS PENALIDADES

19.1. Pela Inexecução total ou parcial do objeto, o DER-RO poderá, garantida a prévia defesa, aplicar à empresa contratada as seguintes sanções:

19.2. Advertência, que será aplicada por meio de notificação, estabelecendo o prazo de 05 (cinco) dias úteis para que a empresa contratada apresente justificativas para o atraso, que só serão aceitas mediante crivo da Administração;

19.3. Multa moratória correspondente a 0,5% (cinco décimos por cento) sobre o valor do produto não entregue, por dia de atraso no cumprimento das obrigações assumidas, até a data do efetivo adimplemento, observado o limite de 10 (dez) dias corridos, após o qual será caracterizada a inexecução parcial ou total do contrato, conforme o caso;

19.4. A multa moratória será aplicada a partir do 1º (primeiro) dia útil da inadimplência, contado da data definida para o regular cumprimento da obrigação;

19.5. Multa moratória de 0,5% (cinco décimos por cento) sobre o valor do contrato, por dia de atraso na assinatura do instrumento contratual ou no recebimento da Ordem de Fornecimento ou da Nota de Empenho, observado o limite de 10 (dez) dias corridos, após o qual será caracterizada a inexecução total do contrato, salvo no caso de justificativa aceita pela Administração;

19.6. Multa de 10% (dez por cento) sobre o valor do contrato, pela recusa injustificada em assinar o contrato, em aceitar ou retirar o instrumento equivalente (nota de empenho), ou em receber a Ordem de Fornecimento, caso em que será caracterizada a inexecução total do contrato, salvo no caso de justificativa aceita pela Administração;

19.7. Multa de 10% (dez por cento) sobre o valor do produto não entregue, no caso de inexecução parcial, sem embargo de indenização dos prejuízos porventura causados ao DER/RO pela execução parcial do contrato;

19.8. Multa de 10% (dez por cento) sobre o valor total do contrato, no caso de sua inexecução total, sem embargo de indenização dos prejuízos porventura causados ao DER/RO;

19.9. Multa de 10% (dez por cento) sobre o valor do produto não entregue, pela recusa injustificada na substituição de material defeituoso no prazo estabelecido neste Termo de Referência;

19.10. Multa moratória de 0,5% (cinco décimos por cento) sobre o valor do produto não entregue, por dia de atraso na substituição do material defeituoso, observado o limite de 10 (dez) dias corridos, após o qual será considerada a inexecução parcial do contrato, salvo em caso de justificativa aceita pela administração;

19.11. A multa prevista nos subitens **19.3, 19.5 e 19.10** poderão ser aplicadas isoladas ou em conjunto com as previstas nos subitens **19.7 e 19.8**;

19.12. As multas eventualmente impostas à Contratada serão descontadas dos pagamentos a que fizer jus, acrescidas de juros moratórios de 1% (um por cento) ao mês. Caso a Contratada não tenha nenhum valor a receber do Contratante, ser-lhe-á concedido o prazo de 15 (quinze) dias corridos, contados de sua intimação, para efetuar o pagamento. Após esse prazo, não sendo efetuado o pagamento, os dados da Contratada serão encaminhados ao órgão competente para inscrição em dívida ativa.

19.13. Aplicação de juros sobre o atraso no pagamento das multas, em casos em que não houver saldo suficiente para glosa dos valores, devendo ser calculada após a decisão do Gestor Público.

19.14. O convocado que, dentro do prazo de validade da sua proposta, não celebrar o contrato, deixar de entregar ou apresentar documentação falsa exigida para o certame, ensejar o retardamento da execução de seu objeto, não mantiver a proposta, falhar ou fraudar na execução do contrato, comportar-se de modo inidôneo ou cometer fraude fiscal, ficará impedido de licitar e contratar com a Administração, e será descredenciado do Sistema de Cadastro de Fornecedores, pelo prazo de até 5 (cinco) anos, sem prejuízo das multas previstas no presente instrumento e das demais cominações legais.

19.15. As penalidades serão obrigatoriamente registradas no cadastro estadual de fornecedores impedidos de licitar, e no caso de suspensão de licitar, a empresa contratada deverá ser descredenciada por igual período, sem prejuízo das multas previstas das demais cominações legais.

## 20. EXIGÊNCIAS PARA HABILITAÇÃO: EXIGIR-SE-Á DOS INTERESSADOS NA FASE DE HABILITAÇÃO, NOS TERMOS ESTABELECIDOS NOS ARTIGOS 27 A 31 E 40, INCISO VI DA LEI 8.666/93, DOCUMENTAÇÃO RELATIVA A:

### 20.1. HABILITAÇÃO JURÍDICA:

a) No caso de empresário individual: inscrição no Registro Público de Empresas Mercantis, a cargo da Junta Comercial da respectiva sede;

b) Em se tratando de microempreendedor individual – MEI: Certificado da Condição de Microempreendedor Individual - CCMEI, cuja aceitação ficará condicionada à verificação da autenticidade no sítio <http://www.portaldoeempreendedor.gov.br/>, podendo ser substituída por outro documento que comprove o atual enquadramento na condição de microempresa e empresa de pequeno porte, tendo em vista a desburocratização e simplificação da função administrativa do Estado;

c) No caso de sociedade empresária ou empresa individual de responsabilidade limitada - EIRELI: ato constitutivo, estatuto ou contrato social em vigor, devidamente registrado na Junta Comercial da respectiva sede, acompanhado de documento comprobatório de seus administradores;

d) No caso de sociedade simples: inscrição do ato constitutivo no Registro Civil das Pessoas Jurídicas do local de sua sede, acompanhada de prova da indicação dos seus administradores;

e) No caso de microempresa ou empresa de pequeno porte: certidão expedida pela Junta Comercial ou pelo Registro Civil das Pessoas Jurídicas, conforme o caso, que comprove a condição de microempresa ou empresa de pequeno porte, segundo determinado pelo Departamento de Registro Empresarial e Integração – DREI, podendo ser substituída por outro documento que comprove o atual enquadramento na condição de microempresa e empresa de pequeno porte, tendo em vista a desburocratização e simplificação da função administrativa do Estado;

f) No caso de cooperativa: ata de fundação e estatuto social em vigor, com a ata da assembleia que o aprovou, devidamente arquivado na Junta Comercial ou inscrito no Registro Civil das Pessoas Jurídicas da respectiva sede, bem como o registro de que trata o art. 107 da Lei nº 5.764, de 1971;

g) No caso de agricultor familiar: Declaração de Aptidão ao Pronaf – DAP ou DAP-P válida, ou, ainda, outros documentos definidos pelo Ministério do Desenvolvimento Social, nos termos do art. 4º, §2º do Decreto nº 7.775, de 2012.

h) No caso de produtor rural: matrícula no Cadastro Específico do INSS – CEI, que comprove a qualificação como produtor rural pessoa física, nos termos da Instrução Normativa RFB nº 971, de 2009 (arts. 17 a 19 e 165).

i) No caso de empresa ou sociedade estrangeira em funcionamento no País: decreto de autorização, e se for o caso, ato de registro ou autorização para funcionamento expedido pelo órgão competente, quando a atividade assim o exigir.

j) Os documentos acima deverão estar acompanhados da última alteração ou da consolidação respectiva, e devem comprovar compatibilidade entre o objeto social/atividade comercial das empresas licitantes e o objeto do certame, sob pena de inabilitação. l) As empresas licitantes devem apresentar documento de identificação do (s) sócio (s) (RG/CNH/outro), sob pena de inabilitação.

## 20.2. REGULARIDADE FISCAL E TRABALHISTA

a) Comprovante de Inscrição Cadastro Nacional da Pessoa Jurídica (CNPJ) emitido pela Receita Federal do Brasil;

b) Prova de Inscrição no Cadastro de Contribuintes Estadual ou Municipal, se houver, relativo ao domicílio ou sede do licitante, pertinente ao seu ramo de atividade e compatível com o objeto contratual;

c) Certidão de Regularidade de Débitos com a Fazenda Federal (da Secretaria da Receita Federal e da Procuradoria da Fazenda Nacional), admitida comprovação também, por meio de “certidão positiva com efeito de negativo”, diante da existência de débito confesso, parcelado e em fase de adimplemento;

d) Certidão de Regularidade de Débitos com a Fazenda Estadual, admitida comprovação também, por meio de “certidão positiva com efeito de negativo”, diante da existência de débito confesso, parcelado e em fase de adimplemento;

d.1) Caso o fornecedor seja considerado isento dos tributos estaduais relacionados ao objeto. O licitante deverá comprovar tal condição mediante a apresentação de declaração da Fazenda Estadual do domicílio ou sede do fornecedor, ou outra equivalente, na forma da lei.

e) Certidão de Regularidade de Débitos com a Fazenda Municipal, admitida comprovação também, por meio de “certidão positiva com efeito de negativo”, diante da existência de débito confesso, parcelado e em fase de adimplemento;

f) Certidão de Regularidade do FGTS, admitida comprovação também, por meio de “certidão positiva com efeito de negativo”, diante da existência de débito confesso, parcelado e em fase de adimplemento;

g) Certidão de Regularidade de Débito - CND, relativa às Contribuições Sociais fornecida pelo INSS - Instituto Nacional do Seguro Social Seguridade Social, admitida comprovação também, por meio de “certidão positiva com efeito de negativo”, diante da existência de débito confesso, parcelado e em fase de adimplemento;

h) Certidão de Regularidade de Débito Trabalhista – CNDT, para comprovar a inexistência de débitos inadimplidos perante a Justiça do Trabalho, admitida comprovação também, por meio de “certidão positiva com efeito de negativo”, diante da existência de débito confesso, parcelado e em fase de adimplemento.

i) Declaração de que atende o disposto no inciso XXXIII do art. 7º da Constituição Federal, ou seja, de que não possui em seu quadro, funcionários menores de dezoito anos que exerçam trabalho noturno, perigoso ou insalubre, bem como não possui nenhum funcionário menor de dezesseis anos, em qualquer trabalho, salvo na condição de aprendiz, a partir de 14 anos. Será aceita declaração eletrônica, realizada no sistema de compras utilizado pelo Estado de Rondônia.

## 20.3. QUALIFICAÇÃO ECONÔMICO-FINANCEIRA:

a) Certidão Negativa de Recuperação Judicial, na forma da Lei nº. 11.101/05 (recuperação judicial, extrajudicial e falência), emitida pelo órgão competente, expedida nos últimos 90 (noventa) dias caso não conste o prazo de validade.

a.1). Na hipótese de apresentação de Certidão Positiva de recuperação judicial, o (a) Pregoeiro verificará se a licitante teve seu plano de recuperação judicial homologado pelo juízo, conforme determina o art. 58 da Lei 11.101/2005.

a.2) Caso a empresa licitante não obteve acolhimento judicial do seu plano de recuperação judicial, a licitante será inabilitada, uma vez que não há demonstração de viabilidade econômica

c) Balanço Patrimonial e demonstrações financeiras referente ao último exercício financeiro (2021, independente da forma e do sistema de escrituração), ou o Balanço de Abertura, caso a licitante tenha sido constituída em menos de um ano, devidamente autenticado ou registrado nos órgãos competentes, para que o Pregoeiro possa aferir se esta possui Patrimônio Líquido (licitantes constituídas a mais de um ano) ou Capital Social (licitantes constituídas a menos de um ano), de no mínimo 10% (dez por cento) do valor estimado para o item/lote no qual estiver participando.

b.1) no caso do licitante classificado em mais de um item/lote, o aferimento do cumprimento da disposição acima levará em consideração a soma de todos os valores referencias;

b.2) caso seja constatada a insuficiência de patrimônio líquido ou capital social para a integralidade dos itens/lotos em que o licitante estiver classificado, o Pregoeiro o convocará para que decida sobre a desistência do(s) item(ns)/lote(s) até o devido enquadramento a regra acima disposta;

b.3) as regras descritas nos itens b.1 e b.2 deverão ser observadas em caso de ulterior classificação de licitante que já se consagrou classificado em outro item(ns)/lote(s).

obs: As exigências de qualificação econômica-financeira encartadas acima estão em harmonia com o que prevê o Art. 31 da Lei Federal 8.666/93, sendo necessário, em face da complexidade/vultosidade do objeto da licitação, para garantia que a(s) empresa(s) vencedora(s) detenha(m) condições econômicas para executar o futuro contrato

## 20.4. RELATIVOS À QUALIFICAÇÃO TÉCNICA:

20.4.0.1. As exigências de qualificação técnica se darão na forma da ORIENTAÇÃO TÉCNICA Nº 001/2017/GAB/SUPEL, de 14 de Fevereiro de 2017, e alterações, da seguinte forma:

a) Para os lotes, cujos valores não ultrapassarem R\$ 80.000,00 (oitenta mil reais), será aplicado o art. 3º, I, da Orientação Técnica no 01/2017/GAB/SUPEL, ou seja, ficará dispensada a apresentação de atestado de capacidade técnica.

b) Para os lotes, cujos valores estiverem fixados entre **R\$ 80.000,00 (oitenta mil reais) à R\$ 650.000,00 (seiscentos e cinquenta mil reais)**, será aplicado o art. 4º, II, Orientação Técnica nº 01/2017/GAB/SUPEL, ou seja, deverão os licitantes apresentar atestado de capacidade técnica que comprove a execução de serviços compatíveis em **CARACTERÍSTICA E QUANTIDADE** com a parcela de maior relevância do lote para o qual apresentar proposta.

c) Para os lotes, cujos valores estiverem acima do patamar de **R\$ 650.000,00 (seiscentos e cinquenta mil)**, será aplicado o art. 3º, III, Orientação Técnica nº 01/2017/GAB/SUPEL, ou seja, deverão os licitantes apresentar atestado de capacidade técnica que comprove o fornecimento de bens compatíveis em **CARACTERÍSTICA, QUANTIDADE e PRAZO** com a parcela de maior relevância do lote para o qual apresentar proposta.

20.5. A comprovação de compatibilidade em **CARACTERÍSTICA** se dará por meio da apresentação de atestado de capacidade técnica que evidencie que o licitante já prestou serviço assemelhado com a parcela de maior relevância do lote para o qual apresentar proposta.

20.6. A comprovação de **QUANTIDADE** se dará por meio da apresentação de atestado de capacidade técnica que evidencie que o licitante já prestou serviço assemelhado com a parcela de maior relevância do lote para o qual apresentar proposta no patamar mínimo de **10% (dez por cento)**.

20.7. PARCELA DE MAIOR RELEVÂNCIA: a parcela de maior relevância e valor significativo dos lotes desta licitação ficam determinadas na forma abaixo:

a) **No Lote 01: o item 10.**

## 21. DA GARANTIA

21.1. Deverá ser prestado a garantia mínima de 12 (doze) meses a contar da data do recebimento definitivo.

21.2. Aplica-se, no que couber, o Código de Proteção e Defesa do Consumidor – CDC (Lei nº 8.078, de 11 de setembro de 1990) e demais legislações pertinentes, assim como com os dispositivos que compõem as instruções normativas em vigência geral e no Estado de Rondônia.

- 21.3. A oferta do material e sua reposição deverá atender aos preceitos do Código de Proteção e Defesa do Consumidor, ainda que cessada a sua fabricação ou importação.
- 21.4. Durante a vigência da garantia a contratada deverá responsabilizar-se pelo material fabricado dos equipamentos fornecidos, bem como encargos relacionados ao atendimento em garantia do produto sem qualquer ônus a este Departamento.
- 21.5. No caso de vícios ou de quaisquer outras irregularidades constatadas, a Administração fará a comunicação à contratada, a fim de que as mesmas sejam corrigidas.

## 22. DA VIGÊNCIA

- 22.1. O prazo de vigência será de 12 (doze) meses contados a partir da sua publicação no Diário Oficial do Estado.
- 22.2. Os contratos decorrentes deste aquisição terão sua vigência conforme as disposições contidas no art. 57 da Lei Federal 8.666/93.

## 23. DO INSTRUMENTO CONTRATUAL

- 23.1. O Contrato terá vigência de 12 (doze) meses a contar de sua publicação no diário oficial.
- 23.2. A Contratante poderá modificar unilateralmente o contrato para melhor adequá-lo às finalidades de interesse de qualquer dos órgãos beneficiados pela contratação, respeitados os direitos da Contratada, conforme o art. 58, inciso I e o art. 65, inciso I todos da Lei Nº. 8.666/93;

## 24. DA REVISÃO E REAJUSTE CONTRATUAL

- 24.1. Serão nos termos do Decreto Nº 25.829, de 11 de fevereiro de 2021, o qual dispõe sobre a concessão de reajuste, repactuação e revisão dos preços dos contratos administrativos no âmbito do Poder Executivo do Estado de Rondônia.
- 24.2. Para início da análise de reequilíbrio econômico financeiro a empresa deverá apresentar a planilha de formação de preços inicial, demonstrando a variação do aumento dos seus custos, de acordo com os termos do Art. 13 e 14 do Decreto nº. 25.829, de fevereiro de 2021.
- 24.3. O reajuste em sentido estrito, espécie de reajuste nos contratos de obra, fornecimento ou serviço continuado sem dedicação exclusiva de mão de obra, consiste na aplicação de índice de correção monetária estabelecido no contrato, que retratará a variação efetiva do custo de produção, admitida a adoção de índices específicos ou setoriais, de acordo com o art. 4º, §1º ao 3º a Lei nº25.892/21.
- § 1º É nula de pleno direito qualquer estipulação de reajuste com periodicidade inferior a 1 (um) ano.
- 24.4. O pedido de reajuste deverá ser apresentado pela contratada no prazo máximo de 30 (trinta) dias, contados do fato gerador de seu direito, de acordo com o art. 15, §2º ao §7º da Lei nº 25.892/21.
- § 2º No caso de reajuste, desde que obedecido o prazo previsto no caput, os efeitos financeiros retroagirão à data de ocorrência do fato gerador.
- § 3º Caso o pedido de reajuste ou repactuação seja feito fora do prazo previsto no caput, os efeitos financeiros serão contados a partir da data de recebimento do pedido pela contratante, sendo vedado ao ordenador de despesa conceder efeito retroativo aos efeitos financeiros.
- § 4º Se a proposta escolhida no certame expirar antes da assinatura do instrumento, e o contratado não interpelar pelo seu direito ao reajuste ou repactuação, considerar-se-á ratificada a proposta por ele apresentada com a assinatura do termo contratual, iniciando nesse momento o interstício previstos nos artigos 4º e 7º deste Decreto.
- § 5º Se entre a data da apresentação da proposta no certame licitatório e a assinatura do contrato decorrer tempo superior a 12 (doze) meses, e o contrato apresentar a interpelação a qual trata o § 4º, é garantido o reajuste ou repactuação contratual referente a tal período, desde que demonstrada a vantajosidade de tal concessão em detrimento de nova licitação, sendo que, após a assinatura do contrato, o contratado apresentará pedido formal, conforme o caso.
- § 6º Em todos os casos previstos no presente capítulo, antes do ato formal do ordenador de despesa que reconhecer o direito da contratada à concessão de reajuste, repactuação e revisão, o processo deverá ser analisado pelo sistema de controle interno, quanto aos cálculos apresentados e, posteriormente, pela Procuradoria-Geral do Estado, para análise jurídica do pedido.
- § 7º A empresa contratada para a execução de remanescente de obra ou serviço tem direito ao reajuste ou repactuação nas mesmas condições e prazos a que fazia jus a empresa anteriormente contratada, devendo os seus preços serem corrigidos antes do início da contratação, conforme determina o inciso XI do art. 24 da Lei nº 8.666, de 1993.

## 25. GARANTIA CONTRATUAL

- 25.1. Para fiel contratação do serviço, deverá obedecer o disposto na lei 8666/93, Art 56, § 1º, inciso II, e demais dispositivos legais e dispostos nas instruções normativas em Vigência Geral e no Estado de Rondônia.
- 25.2. A empresa vencedora deverá prestar garantia, no valor correspondente a 5% (cinco por cento) do valor global, em até 10 (dez) dias úteis após o recebimento da Ordem de Serviço ou instrumento contratual dos serviços relativos aos adjudicados à empresa, na modalidade de sua preferência, a qual ficará sob a responsabilidade do DER/RO, nos termos do § 1º, do art. 56, da Lei nº 8.666/93.
- 25.3. As modalidades de garantia pela qual a licitante vencedora poderá optar são:
- 25.4. caução em dinheiro ou títulos da dívida pública, devendo este ter sido emitido sob forma escritural, mediante registro em sistema centralizado de liquidação e de custódia autorizado pelo Banco Central do Brasil e avaliados pelos seus valores econômicos, conforme definido pelo Ministério da Fazenda;
- 25.5. seguro-garantia;
- 25.6. fiança bancária.
- 25.7. A licitante vencedora obriga-se a apresentar a garantia para o período integral da vigência contratual, e, no caso de prorrogação do contrato a ser firmado, comprovar sua validade e atualização (renovação), para o novo período contratual.
- 25.8. A garantia prestada somente será liberada/restituída 90 (noventa) dias após o término da vigência do contrato, mediante requerimento formal da Contratada, após o integral cumprimento de todas as obrigações contratuais, inclusive recolhimento de multas e satisfação de prejuízos causados à contratante ou a terceiros, e comprovação de que a empresa pagou todas as verbas rescisórias trabalhistas decorrentes da contratação.
- 25.9. A perda da garantia em favor da CONTRATANTE, por inadimplemento das obrigações contratuais firmadas, far-se-á de pleno direito, independente de qualquer procedimento judicial ou extrajudicial das demais sanções previstas no contrato a ser firmado, quando identificada a inadimplência por parte da Contratada diante de sanções ou restituições não regularizadas, quando a administração fará a retenção até o limite de saldo de sua posse.
- 25.10. A garantia deverá ser novamente integralizada pela Contratada em no máximo 30 (trinta) dias, sempre que dela forem deduzidos quaisquer valores relativos às deduções legais previstas, e nos casos de prorrogação de prazo ou acréscimo de valores deverá ser atualizada na mesma proporção, em conformidade com o art. 56, § 2º, da Lei nº 8.666/93.
- 25.11. É vedado a substituição da garantia, observadas as modalidades legais previstas neste Termo de Referência.



- 25.12. A garantia deverá ter prazo de validade de até 90 (noventa) dias após o término da vigência contratual.
- 25.13. Caso o pagamento das verbas rescisórias trabalhistas não ocorra até o fim do segundo mês após o encerramento da vigência do contrato, a garantia será utilizada diretamente pela Contratante para o mesmo fim, conforme estabelecido no art. 19-A, inciso IV da IN/MPOG nº 02/2008 alterada pela IN/MPOG nº 03/2009.
- 25.14. A garantia prestada será liberada após o cumprimento integral de todas as obrigações contratuais e, quando em dinheiro, será atualizada monetariamente, conforme dispõe o § 4º do art. 56 da Lei federal 8.666/93.
- 25.15. A garantia prestada pela Contratada responderá por qualquer das suas obrigações decorrentes do Contrato, inclusive as multas que a ela venham a ser aplicadas.

## 26. DAS DISPOSIÇÕES FINAIS

- 26.1. Declaram as partes que este Contrato corresponde à manifestação final, completa e exclusiva do acordo entre elas celebrado.
- 26.2. O reconhecimento dos direitos da Administração, em caso de rescisão administrativa prevista no art. 77 da Lei 8.666/93;
- 26.3. A rescisão administrativa do contrato em razão da inexecução total ou parcial do seu objeto, sem prejuízo das sanções previstas na Cláusula Décima, acarreta as seguintes consequências:
- Assunção imediata do objeto do contrato, no estado e local em que se encontrar, por ato próprio da administração;
  - Ocupação e utilização do local, instalações, equipamentos, material e pessoal empregados na execução do contrato, necessários a sua continuidade na forma do inciso V do artigo 58 da Lei 8.666/93;
  - Execução da garantia contratual, caso prestada, para ressarcimento da Administração, e dos valores das multas e indenizações a elas devidas;
  - Retenção dos créditos decorrentes do contrato até o limite dos prejuízos causados à Administração.
- 26.4. Ficam os termos do presente contrato vinculados às regras definidas neste instrumento convocatório.
- 26.5. Fica estabelecido neste instrumento a vinculação ao edital de licitação ou ao termo que a dispensou ou a inexigiu, ao convite e à proposta do licitante vencedor, nos termos do artigo 55, inciso XI da Lei n.º 8.666/93.
- 26.6. Nos termos do artigo 62 caput e § 4º da Lei Federal nº 8.666/93, faculta-se à Administração a substituição do instrumento contratual por outros instrumentos hábeis, tais como carta-contrato, nota de empenho de despesa, autorização de compra ou ordem de execução de serviço, desde que não resultem em obrigação futura ou assistência técnica, não ensejando, portanto, a necessidade de anexar a respectiva Minuta ao Edital, tampouco desconsiderando as responsabilidades já compromissadas e de tais documentos, inclusive com relação à garantia contra defeitos de fabricação.
- 26.7. O Cancelamento da Nota de Empenho poderá ter lugar, de pleno direito se a empresa não atender as solicitações dentro dos prazos estipulados, bem como a entrega de produtos fora das especificações exigidas, e, caso isto ocorra, poderá ser convocada a segunda empresa colocada no certame licitatório para efetuar a entrega dos produtos, em iguais condições do primeiro colocado, e assim sucessivamente por ordem de classificação; ou ainda procedendo a Administração ao cancelamento do certame, caso prejudicada a finalidade pública da contratação quanto ao prazo e evolução mercadológica.

## 27. DA SUBCONTRATAÇÃO, CESSÃO E/OU TRANSFERÊNCIA, FUSÃO CISÃO E/OU INCORPORAÇÃO

- 27.1. Fica vedada a subcontratação total ou parcial do objeto, pela contratada à outra empresa, a cessão ou transferência total ou parcial do objeto licitado e/ou obrigações inerentes, bem como a fusão, cisão ou incorporação.
- 27.2. Nos termos art. 78, VI, da Lei Federal n. 8.666/93; VI - a subcontratação total ou parcial do seu objeto, a associação do contratado com outrem, a cessão ou transferência, total ou parcial, bem como a fusão, cisão ou incorporação, não admitidas no edital e no contrato;

## 28. DA PARTICIPAÇÃO DE EMPRESAS REUNIDAS SOB A FORMA DE CONSÓRCIO

- 28.1. Tendo em vista que, é prerrogativa do Poder Público, na condição de contratante, a escolha da participação, ou não, de empresas constituídas sob a forma de consórcio, com as devidas justificativas, conforme se depreende da literalidade do texto da Lei Federal nº 8.666/93, art. 33 e ainda o entendimento do Acórdão TCU nº 1316/2010, que atribui à Administração a prerrogativa de admissão de consórcios em licitações por ela promovidas:
- 28.2. Fica vedada a participação de empresas em consórcio, tendo em vista que o objeto a ser licitado não envolve questões de alta complexidade técnica, operacional ou econômica que impeça, isoladamente, a prestação do serviço a ser contratado. A medida visa ainda privilegiar a competitividade (art. 3º, da Lei 8.666/93, e art. 5º do Decreto Estadual 26.182/21), o que redundará em maior economicidade e contribuirá para a obtenção de proposta mais vantajosa, em favor da Administração.

## 29. DOS CASOS OMISSOS

- 29.1. Fica estabelecido, caso venha ocorrer algum fato não previsto neste termo de referência e seus anexos, os chamados casos omissos, estes serão dirimidos respeitado o objeto dessa licitação, por meio de aplicação da legislação e demais normas reguladoras da matéria, em especial a lei nº 8.666/93 e 10.520/02, aplicando-se paralelamente, quando for o caso, supletivamente, os princípios da teoria geral dos contratos estabelecidos na legislação civil brasileira e as disposições de direito privado.

## 30. DA INEXECUÇÃO E DA RESCISÃO DOS CONTRATOS

- 30.1. O descumprimento de qualquer Cláusula ou de simples condição deste Contrato, assim como a execução do seu objeto em desacordo com o estabelecido em suas Cláusulas e Condições, dará direito à **CONTRATANTE** de rescindi-lo mediante notificação expressa, sem que caiba à **CONTRATADA** qualquer direito, exceto o de receber o estrito valor correspondente ao fornecimento realizado, desde que estejam de acordo com as prescrições ora pactuadas, assegurada a defesa prévia.
- 30.2. O contrato poderá rescindir a qualquer tempo, mediante decisão judicial ou denúncia escrita entre as partes, com antecedência mínima de 90 (noventa) dias, ocorrendo quaisquer das situações prevista no Art. 78, da Lei 8.666/93, ou ainda pela inobservância de quaisquer condições pactuadas no instrumento contratual.
- 30.3. Este Contrato poderá, ainda, ser rescindido nos seguintes casos:
- Decretação de falência, pedido de concordata ou dissolução da **CONTRATADA**;
  - Alteração do Contrato Social ou a modificação da finalidade ou da estrutura da **CONTRATADA**, que, a juízo da **CONTRATANTE**, prejudique a execução deste pacto;
  - Transferência dos direitos e/ou obrigações pertinentes a este Contrato, sem prévia e expressa autorização da **CONTRATANTE**;
  - Cometimento reiterado de faltas, devidamente anotadas;
  - No interesse da **CONTRATANTE**, mediante comunicação com antecedência de 05 (cinco) dias corridos, com o pagamento dos materiais/bens adquiridos até a data comunicada no aviso de rescisão;
  - No caso de descumprimento da legislação sobre trabalho de menores, nos termos do disposto no inciso XXXIII do Art. 7º da Constituição Federal.

### 31. PLANILHA DE COMPOSIÇÃO DE PREÇOS

31.1. Que licitante apresente obrigatoriamente junto a sua proposta a composição de preços detalhada com seus custos e lucros pretendidos conforme os Modelos de Planilhas de Composição de Preço, presentes no **41.3 Anexo III** deste Termo de Referência.

### 32. DO SISTEMA DE REGISTRO DE PREÇOS

32.1. O sistema de Registro de Preços trata-se de um conjunto de procedimentos para registro formal de preços relativos à aquisição para contratações futuras, realizado por meio de uma única licitação, na modalidade Pregão, em que as empresas disponibilizam os bens e serviços a preços e prazos registrados em ata específica e que a aquisição ou contratação é feita quando melhor convier aos órgãos/entidades que integram a Ata. Nesse sentido, o sistema de registro de preços não obriga a sua execução, nem mesmo nas quantidades indicadas, podendo a Administração promover a aquisição em unidades de acordo com suas necessidades.

32.2. Nesse sentido, o sistema de registro de preços não obriga a sua execução, nem mesmo nas quantidades indicadas, podendo a Administração promover a aquisição em unidades de acordo com suas necessidades, conforme o disposto no § 4º do Art. 15 da Lei nº8.666, de 21 de junho de 1993.

Art. 15 [...]

[...]

§ 4º A existência de preços registrados não obriga a Administração a firmar as contratações que deles poderão advir, ficando-lhe facultada a utilização de outros meios, respeitada a legislação relativa às licitações, sendo assegurado ao beneficiário do registro do registro preferência em igualdade de condições.

### 33. DA FUNDAMENTAÇÃO LEGAL

33.1. Fundamentamos a adoção do Sistema de Registro de Preços para esta aquisição no Inciso II do Art. 3º do Decreto nº 18.340, de 06 de novembro de 2013, pois os objetos registrados serão adquiridos de forma parcelada durante a vigência do registro atendendo as necessidades mais prementes conforme o critério de prioridades a ser estabelecido pela Direção Geral do DER-RO.

Art. 3º O Sistema de Registro de Preços será adotado, preferencialmente, nas seguintes hipóteses:

II – quando for conveniente a aquisição de bens com previsão de entregas parceladas, objetivando a adequação do estoque mínimo e máximo, ou contratação de serviços remunerados por unidade de medida ou em regime de tarefa;

### 34. DO ACOMPANHAMENTO, GESTÃO E FISCALIZAÇÃO DO CONTRATO:

34.1. Conforme art. 67 da Lei 8666/93, a Gestão e Fiscalização do Contrato será exercida por servidores do DER-RO especialmente designados, demandantes através de Ordem de Fornecimento.

34.2. A Gestão e fiscalização exercida pelo Gestor e/ou Fiscal do Contrato, ou outro servidor designado, ao qual competirá dirimir as dúvidas que surgirem no curso da execução do contrato, e de tudo dará ciência à Administração.

34.3. O Gestor e o Fiscal do Contrato oriundo deste Termo de Referência poderá ser localizado no prédio sede do DER-RO, Avenida Farquar, 2986 – Complexo Administrativo Palácio Rio Madeira – Anexo Rio Jamari (Curvo C) – 5º Andar – Bairro Pedrinhas – Cep: 76801-470 - Porto Velho - RO, fone (69) 3216-5904.

34.4. O Gestor e o Fiscal do Contrato terá como responsabilidade o controle e o acompanhamento dos materiais envolvidos no objeto contratual, com autoridade para exercer, como representante da Administração do Ente, toda e qualquer ação de orientação geral, acompanhamento e fiscalização da entrega dos materiais.

#### 34.5. O Gestor do Contrato terá as seguintes atribuições:

34.6. Verificar a entrega dos materiais, objetivando garantir sua qualidade e conformidade com o objeto do Contrato;

34.7. Manter organizado e atualizado um sistema de controle sobre entrega dos materiais, acompanhando toda a entrega do mesmo;

34.8. Atestar e encaminhar a nota fiscal ao Setor competente para autorização do pagamento;

34.9. Exigir da Contratada a substituição dos materiais com erros ou imperfeições;

34.10. Manter organizado e atualizado diário de acompanhamento do objeto do Contrato;

34.11. Informar à Contratada sobre quaisquer irregularidades apresentadas na entrega dos materiais do contrato;

34.12. Proporcionar todas as facilidades para que a Contratada possa entregar o objeto do Contrato, dentro das normas do contrato;

34.13. Prestar aos funcionários da Contratada todas as informações e esclarecimentos que eventualmente venham a ser solicitados;

34.14. Acompanhar, fiscalizar e avaliar da entrega dos materiais do contrato;

34.15. Solicitar à Administração a aplicação de penalidades por descumprimento de cláusula contratual.

34.16. Não obstante a Contratada seja a única e exclusiva responsável pela entrega do objeto contemplados no Termo de Contrato, o DER/RO reserva-se o direito de, sem que de qualquer forma restrinja a plenitude desta responsabilidade, exercer a mais ampla e completa fiscalização sobre a contratação, direta ou indiretamente, podendo para isso:

34.17. Solicitar da Contratada, ou obter do DER/RO, tempestivamente, todas as providências necessárias a entrega dos materiais do objeto em Contrato;

34.18. Fiscalizar o cumprimento das obrigações e encargos sociais pela Contratada, no que se refere ao objeto do Contrato;

34.19. Na gestão e fiscalização e acompanhamento a entrega do objeto contratual, o fiscal do contrato atenderá as disposições constantes da Lei 8.666/93;

34.20. Realizar o recebimento provisório e o recebimento definitivo mediante a elaboração dos seus respectivos termos circunstanciados;

34.21. Acompanhar e controlar o saldo do empenho, de modo a facilitar o acompanhamento das despesas;

34.22. Encaminhar a documentação pertinente aos demais setores responsáveis pela formalização dos procedimentos contratuais, como notificações, pagamentos, prorrogações, alterações, reequilíbrio, eventual aplicação de sanções, extinção dos contratos, dentre outros;

34.23. Verificar e conferir aspectos relacionados a conformidade, regularidade e legalidade dos atos e procedimentos contratuais e principalmente para legitimar a fiscalização e a liquidação dos pagamentos devidos ao contratado, e ainda, para orientar as autoridades competentes para adotar medidas necessárias que extrapolem a competência da gestão do contrato, quando for o caso de aplicação de sanções, rescisões contratuais e outras ações relacionadas;

34.24. Tratar com o preposto da contratada, para exigir o cumprimento do contrato, e ainda, para sugerir eventuais alterações que possam melhorar a execução contratual; Assim como sobre assuntos que extrapolem a competência da fiscalização do objeto, principalmente quanto à documentação e sua respectiva formalização, quando for o caso de garantias contratuais; da publicação dos extratos; da verificação da manutenção das condições de habilitação; da documentação para fins de pagamento, especialmente quanto aos comprovantes de pagamentos de salários de funcionários, taxas, impostos e outros; certificar as certidões apresentadas pela contratada; entre outras providências relacionadas;

34.25. A fiscalização de que trata este item não exclui nem reduz a responsabilidade da contratada, inclusive perante terceiros, por qualquer irregularidade, ainda que resultante de imperfeições técnicas, vícios redibitórios, ou emprego de material inadequado ou de qualidade inferior, e, na ocorrência desta, não implica em corresponsabilidade da Administração ou de seus agentes e prepostos, de conformidade com o art. 70 da Lei nº 8.666, de 1993.

#### 35. DISPOSIÇÕES GERAIS

35.1. Os licitantes, antes de apresentarem suas propostas, deverão analisar toda a documentação referente a presente licitação, dirimindo, oportunamente, todas as dúvidas, de modo a não incorrerem em omissões. Omissões estas que jamais poderão ser alegadas em favor de eventuais pretensões de acréscimos dos preços propostos e que só em caso de não poderem ser corrigidas por apresentarem vícios de ilegalidade ensejarão a rescisão do contrato;

35.2. Após a adjudicação do objeto da licitação, não será levada em conta qualquer reclamação ou solicitação, seja a que título for, de alteração dos preços constantes da proposta da Contratada;

35.3. Os casos de incorreções que apresentem vícios de ilegalidade ensejarão a rescisão do contrato;

35.4. Nenhuma modificação poderá ser feita na prestação dos serviços e nas especificações sem autorização expressa da Comissão de Fiscalização;

35.5. Os representantes da Comissão de Fiscalização, bem como toda pessoa autorizada por ela, terão livre acesso aos serviços e a todos os locais em que estejam sendo realizados os trabalhos.

#### 36. DO GERENCIAMENTO DA ATA DE REGISTRO DE PREÇOS

36.1. A Superintendência Estadual de Compras e Licitações – SUPEL, será o órgão responsável pelos atos de administração, controle e gerenciamento da Ata de Registro de Preços, conforme Decreto Estadual nº. 18.340 de 06/11/2013.

#### 37. DA ADESÃO AO REGISTRO DE PREÇOS

37.1. A adesão à Ata de Registro de Preços por órgãos e entidades que não tenham participado do certame poderá ser efetivada em conformidade com o disposto no item II do Parecer Prévio 7/2014 – TCE/RO - PLENO.

#### 38. DA UTILIZAÇÃO DA ATA E DO FORNECIMENTO ADICIONAL “CARONAS”

38.1. Nos termos do Artigo 26 do Decreto Estadual 18.340/13, esta Ata de Registro de Preços, durante a sua vigência, poderá ser utilizada por qualquer órgão ou entidade da Administração Pública Estadual que não tenha participado do certame licitatório, mediante anuência do órgão gerenciador.

38.2. É facultada aos órgãos ou entidades municipais, distritais ou estaduais a adesão a ata de registro de preços da Administração Pública Estadual.

38.3. Caberá ao fornecedor beneficiário da Ata de Registro de Preços, observadas as condições nela estabelecidas, optar pela aceitação ou não do fornecimento decorrente da adesão, desde que não prejudique as obrigações presentes e futuras da ata, assumidas com o órgão gerenciador e órgãos participantes.

38.4. As aquisições ou contratações adicionais não poderão exceder, por órgão ou entidade, a 50% dos quantitativos dos itens do instrumento convocatório e registrados na ata de registro de preços para o órgão gerenciador e órgãos participantes, conforme o Decreto n. 7.892/2013, alterado pelo Decreto n. 9.488/2018.

38.5. As adesões à ata de registro de preços não poderão exceder, na totalidade, ao dobro do quantitativo de cada item registrado na ata de registro de preços para o órgão gerenciador e órgãos participantes, independente do número de órgãos não participantes que aderirem, conforme aduz o Decreto n. 7.892/2013, alterado pelo Decreto n. 9.488/2018.

38.6. Caberá ao órgão que se utilizar da ata, verificar a vantagem econômica da adesão a este Registro de Preço.

#### 39. DA ALTERAÇÃO DA ATA DE REGISTRO DE PREÇOS

39.1. De acordo com artigo 21 e 22 do Decreto Estadual 18.340/2013 os preços registrados poderão ser revistos em decorrência de eventual redução dos preços praticados no mercado ou de fato que eleve o custo dos serviços ou bens registrados, cabendo ao órgão gerenciador promover as negociações junto aos fornecedores, observadas as disposições contidas na alínea "d" do inciso II do caput do artigo 65 da Lei 8.666/93.

39.2. Quando o preço registrado tornar-se superior ao preço praticado no mercado por motivo superveniente, o órgão gerenciador convocará os fornecedores para negociarem a redução dos preços aos valores praticados pelo mercado.

39.3. Os fornecedores que não aceitarem reduzir seus preços aos valores praticados pelo mercado serão liberados do compromisso assumido, sem aplicação de penalidade.

39.4. A ordem de classificação dos fornecedores que aceitarem reduzir seus preços aos valores de mercado observará a classificação original.

39.5. Quando o preço de mercado tornar-se superior aos preços registrados, e o fornecedor não puder cumprir o compromisso, o órgão gerenciador poderá:

39.6. Liberar o fornecedor do compromisso assumido, caso a comunicação ocorra antes do pedido de fornecimento, sem aplicação de penalidade se confirmada a veracidade dos motivos e comprovantes;

39.7. Convocar os demais fornecedores para assegurar igual oportunidade de negociação;

39.8. Não havendo êxito nas negociações, o órgão gerenciador deverá proceder a revogação do item da ata de registro de preços, adotando as medidas cabíveis para obtenção da contratação mais vantajosa.

Observando-se o Art. 23-B:

Art. 23-B. Os preços registrados serão mantidos inalterados por todo o período de vigência da Ata de Registro de Preços - ARP, admitida sua revisão, para majorar ou minorar os preços registrados, em casos excepcionais, nas hipóteses legais e considerando os preços vigentes de mercado. (Artigo acrescido pelo Decreto nº 25.969, de 7/4/2021)

§ 1º. A revisão de preços prevista no caput precederá de requerimento: (Parágrafo acrescido pelo Decreto nº 25.969, de 7/4/2021)

I - do detentor da ata, que deverá fazê-la antes do pedido de fornecimento e, instruindo seu pedido com documentação probatória de majoração de preço do mercado e a oneração de custos; ou (Inciso acrescido pelo Decreto nº 25.969, de 7/4/2021)

II - pelo órgão participante ou órgão interessado, comprovando por meio de pesquisas de preços que há minoração do valor originalmente registrado. (Inciso acrescido pelo Decreto nº 25.969, de 7/4/2021)

§ 2°. Comprovada a majoração dos valores de mercado nas hipóteses da alínea "d" do inciso II do artigo 65 da Lei nº 8.666, de 1993, o órgão gerenciador da Ata convocará, antes da efetiva alteração de preços, as demais licitantes na ordem de classificação original para que manifestem interesse em manter o preço original registrado em ata, de modo que, inexistindo interessados dispostos em manter o valor da ARP; os preços poderão ser revisados conforme disposto no caput deste artigo. (Parágrafo acrescido pelo Decreto nº 25.969, de 7/4/2021)

§ 3°. Comprovada a minoração dos valores de mercado, o órgão gerenciador da ata convocará os licitantes na ordem de classificação original para que manifestem interesse em adequar o preço registrado em ata, de modo que o órgão, mediante análise de vantajosidade e probidade das licitantes, poderá realizar, a seu critério técnico, os trâmites administrativos cabíveis para o cancelamento do beneficiário da ata. (Parágrafo acrescido pelo Decreto nº 25.969, de 7/4/2021)

§ 4°. A revisão aprovada não poderá ultrapassar o preço praticado no mercado e deverá manter a diferença percentual apurada entre o preço originalmente constante da proposta e o preço de mercado vigente à época do registro. (Parágrafo acrescido pelo Decreto nº 25.969, de 7/4/2021)

§ 5°. Para fins deste Decreto e do Sistema de Registro de Preços - SRP, por ele regulamentado, o órgão gerenciador do registro de preços, fixará por meio de Portaria, a forma de apuração do preço de mercado para efetivação de ajustes decorrentes das Atas de Registro de Preços. (Parágrafo acrescido pelo Decreto nº 25.969, de 7/4/2021).

#### 40. DO FORO

40.1. Fica eleito, pelas partes, o Foro da Comarca de Porto Velho, Capital do Estado de Rondônia, para dirimir todas e quaisquer questões oriundas do presente ajuste, inclusive às questões entre a empresa CONTRATADA e a CONTRATANTE, decorrentes de execução deste CONTRATO, com renúncia expressa de qualquer outro, por mais privilegiado que seja.

#### 41. ANEXOS

41.1. Anexo I - Levantamento dos Materiais para Ponte em Madeira de acordo com o levantamento apresentado pela Coordenadoria de Obras e Fiscalização-COF através do processo nº 0009.221672/2020-29, Memorando 101 (id 0016395978).

DEPARTAMENTO DE ESTRADAS DE RODAGENS E TRANSPORTE																		
COORDENADORIA DE OPERAÇÕES E FISCALIZAÇÕES - DER																		
LEVANTAMENTO DOS MATERIAIS PARA PONTES EM MADEIRA																		
			1ª RR	2ª RR	3ª RR	4ª RR	5ª RR	6ª RR	7ª RR	8ª RR	9ª RR	11ª RR	12ª RR	13ª RR	15ª RR	16ª RR	COF	TOTAL
TIPO	ESPECIFICAÇÃO	UNID.	QTDE	QTDE	QTDE	QTDE	QTDE	QTDE	QTDE	QTDE	QTDE	QTDE	QTDE	QTDE	QTDE	QTDE	QTDE	QTDE
A	PARAFUSOS 5/8" X 32cm COM PORCAS	UNID.	20	0	0	7	0	0	0	50	0	199	70	0	1440	0	1500	3286
B	PARAFUSOS 5/8" X 38cm COM PORCAS	UNID.	0	0	0	7	0	0	0	30	0	0	50	0	960	0	1500	2547
C	PARAFUSOS 5/8" X 35cm COM PORCAS	UNID.	0	0	0	7	100	0	100	30	85	0	100	100	1440	0	1500	3462
D	PARAFUSOS 5/8" X 46cm COM PORCAS	UNID.	0	0	0	7	100	100	100	30	100	0	25	120	480	0	1500	2562
E	PARAFUSOS 5/8" X 50cm COM PORCAS	UNID.	40	0	0	127	200	300	200	100	170	90	140	200	1440	0	1500	4507
	ARRUELAS LISA PARA PARAFUSOS 5/8	UNID.	120	0	0	310	800	800	800	480	710	578	770	840	11,520	0	10,000	27728
F	ABRAÇADEIRAS 5/8" X 58cm	UNID.	0	0	0	7	100	100	70	30	45	0	25	50	360	0	500	1287
G	ABRAÇADEIRAS 5/8" X 83cm	UNID.	50	0	120	7	50	100	50	30	60	96	20	80	480	0	500	1643
H	CHAPAS METALICAS 10 X 40 (Ø 1/4)	UNID.	30	50	0	7	50	100	40	50	30	56	100	50	1440	0	500	2503
I	CHAPAS METALICAS 10 X 50 (Ø 1/4)	UNID.	50	50	0	7	20	100	20	50	20	96	20	20	480	0	500	1433
	PREGOS 19 X 36	KG	20	60	0	20	50	50	20	70	49	103	20	20	100	0	450	1032
	PREGOS 26 X 72	KG	200	300	300	207	20	200	25	400	650	180	200	20	500	0	900	4102
	ESTICADOR PARA CABO DE AÇO 3/4" GANCHO X OLHAL LEVE GALVANIZADO	UNID.	2	10	0	16	0	4	80	20	4	20	8	4	20	0	200	388
	CABO DE AÇO GALVANIZADO 3/4"	METROS	20	50	0	30	0	50	120	50	140	100	60	40	100	0	2500	3260

41.2. Anexo II - Tabela da Memória de Cálculo.

CONSOLIDAÇÃO DO MATERIAIS DA TABELA NO ANEXO I;					
LOTE 01 - JI-PARANÁ					
ITEM	ESPECIFICAÇÃO	SOMATÓRIO DAS REGIONAIS	METÓDO DE CÁLCULO	UNID.	QUANTIDADE TOTAL

1	BARRA ROSCADA GALVANIZADA 5/8"	(A)+(B)+(C)+(D)+(E) = QUANTIDADE TOTAL (3286 X 32)+(2547 X 38)+(3462 X 35)+(2562 X 46)+(4507 X 50)= 666.310 CM	FOI CONSIDERADO O VALOR TOTAL DA PLANILHA ANEXO I DOS ITENS (A)+(B)+(C)+(D)+(E) MULTIPLICADO PELO TAMANHO DE CADA UM EM CENTIMETROS. A BARRA É COMERCIALIZADA NO TAMANHO DE 1 METRO, PORTANTO O VALOR FOI TRANSFORMADO PARA UNIDADE "METRO".	METROS	7.000
2	PORCA SEXTAVADA ZINCADA 5/8"	(A)+(B)+(C)+(D)+(E) = QUANTIDADE TOTAL (3286 X 2)+(2547 X 2)+(3462 X 2)+(2562 X 2)+(4507 X 2)= 32.728 UNIDADES	FOI CONSIDERADO O VALOR TOTAL DA PLANILHA ANEXO I DOS ITENS (A)+(B)+(C)+(D)+(E) MULTIPLICADO PELA QUANTIDADE PORCAS UTILIZADO EM CADA CONJUNTO DE PARAFUSO, NO CASO DUAS UNIDADES.	UNID.	25.000
3	ARRUELAS LISA PARA PARAFUSOS 5/8"	(A)+(B)+(C)+(D)+(E) = QUANTIDADE TOTAL (3286 X 2)+(2547 X 2)+(3462 X 2)+(2562 X 2)+(4507 X 2)= 32.728 UNIDADES	FOI CONSIDERADO O VALOR TOTAL DA PLANILHA ANEXO I DOS ITENS (A)+(B)+(C)+(D)+(E) MULTIPLICADO PELA QUANTIDADE ARRUELAS UTILIZADO EM CADA CONJUNTO DE PARAFUSO, NO CASO DUAS UNIDADES.	UNID.	25.000
4	ABRAÇADEIRA TIPO U QUADRADA 5/8" X 58mm		Despacho 0033193339	UNID.	5.000
5	ABRAÇADEIRA TIPO U QUADRADA 5/8" X 83mm		Despacho 0033193339	UNID.	5.000
6	CHAPAS METALICAS 1200 X 3000mm (ø 1/4)		Despacho 0033193339	CHAPA	500
7	PREGOS 19 X 36		CONFORME ANEXO I	KG	1.100
8	PREGOS 26 X 72		CONFORME ANEXO I	KG	4.150
9	ESTICADOR PARA CABO DE AÇO 3/4" GANCHO X OLHAL LEVE GALVANIZADO		CONFORME ANEXO I	UNID.	400
10	CABO DE AÇO GALVANIZADO 3/4"		CONFORME ANEXO I	METROS	3.300

**41.3. Anexo III - Exemplos de Planilhas de Composição de Preço: Lucro Real, Lucro Presumido e Simples Nacional.**

Constituem anexos deste termo de referência os seguintes documentos:

- a) Anexo 01 - Exemplo de planilha de composição de preço - Lucro Real
- b) Anexo 02 - Exemplo de planilha de composição de preço - Lucro Presumido
- c) Anexo 03 - Exemplo de planilha de composição de preço - Simples Nacional

Obs: as planilhas abaixo são modelos/exemplos a serem seguidos, podendo a empresa, sendo o caso, realizar adequações necessárias que se encaixem com sua realidade.

**ANEXO 01 - PLANILHA DE COMPOSIÇÃO DE PREÇO - LUCRO REAL**

EMPRESA:	XXXXXXXXXXXXXX		
ESTADO:	XXXXXXXX		
CONTRATO:	XXXXXXXX		
REGIME DE TRIBUTAÇÃO:	<input checked="" type="checkbox"/> LUCRO REAL ( ) LUCRO PRESUMIDO ( ) SIMPLES NACIONAL		
PRODUTO	N.º NF	VALOR DA NF COMPRA / CUSTO DE PRODUTO	
XXXXXXXXXXXXXX			XXXXXX
<b>A - PREÇO DE VENDA/CONTRATO - PRODUTO+FRETE</b>		<b>7.000,00</b>	<b>100,0%</b>
<b>DEDUÇÕES DA VENDA (IMPOSTOS SI/ FATURAMENTO)</b>			
a) ICMS SOBRE O VALOR DA VENDA	17,50%		1.225,00
b) PIS SOBRE O VALOR DA VENDA (Lucro Real/Lucro Presumido)	1,65%		115,50
c) COFINS SOBRE O VALOR DA VENDA (Lucro Real/Lucro Presumido)	7,60%		532,00
e) CSLL sobre a Venda (Lucro Presumido)	XXX		XXX
f) IRPJ sobre a Venda (Lucro Presumido)	XXX		XXX
g) Simples Nacional	XXX		XXX
<b>B - VALOR LIQUIDO DA VENDA</b>	<b>(B)= (A-a-b-o-)</b>	<b>5.127,50</b>	<b>73,25%</b>
<b>CUSTOS DIRETOS - PRODUTO + FRETE</b>			
<b>DESCRIÇÃO</b>	<b>Custo Unitário (R\$)</b>		
<b>ITEM 1</b>			
<b>1) PREÇO DE AQUISIÇÃO - XXXXXXXXXXXXXXX</b>	<b>100%</b>		<b>4.451,64</b>
1.1) CREDITO DE ICMS - INSUMOS	7,00%		311,61
1.2) CREDITO DE PIS - INSUMOS	1,65%		73,45
1.3) CREDITO DE COFINS - INSUMOS	7,60%		338,32
1.4) Obs: Havendo incentivos na Compra	XXX		XXX
<b>C - CUSTO LIQUIDO DO XXXXXXXXXXXXXXX</b>			<b>3.728,25</b>
<b>ITEM 2</b>			
<b>2) PREÇO DE FRETE XXXXXXXXXXXXX</b>	<b>2558</b>		<b>897,37</b>
2.1) CREDITO DE ICMS - INSUMOS	7,00%		62,82
2.2) CREDITO DE PIS - INSUMOS	1,65%		14,81
2.3) CREDITO DE COFINS - INSUMOS	7,60%		68,20
<b>D - CUSTO LIQUIDO DO FRETE SOBRE VENDA - XXXXXXXXXXXXX</b>			<b>751,55</b>
<b>ITEM 3</b>			
<b>3) CUSTOS INDIRETOS/GASTOS GERAIS</b>			
3.1) Despesas Administrativa			98,54
3.2) Despesas Financeiras			127,12
<b>E - DESPESAS COM GASTOS GERAIS</b>	<b>(G=3.1+3.2)</b>		<b>225,66</b>
<b>F - TOTAL DOS CUSTOS DIRETOS</b>	<b>(F=D+E)</b>		<b>977,21</b>
<b>G - TOTAL DOS CUSTOS E DESPESAS LIQUIDOS</b>	<b>(G=C+F)</b>		<b>4.705,46</b>
<b>H - LUCRO BRUTO (p/ Lucro Real)</b>	<b>(H=B-G)</b>		<b>422,04</b>
6) CSLL	8%		37,88
7) IRPJ	15%		63,31
8) ADICIONAL DE IRPJ	10%		42,20
<b>I - LUCRO LIQUIDO (Apurado)</b>	<b>(I=H-6-7-8)</b>		<b>278,55</b>



**ANEXO 02 - PLANILHA DE COMPOSIÇÃO DE PREÇO - LUCRO PRESUMIDO**

EMPRESA:	XXXXXXXXXXXXXXXXXX		
ESTADO:	XXXXXXXXXX		
CONTRATO:	XXXXXXXXXX		
REGIME DE TRIBUTAÇÃO:	( ) LUCRO REAL ( X ) LUCRO PRESUMIDO ( ) SIMPLES NACIONAL		
PRODUTO	N.º NF	VALOR DA NF COMPRA / CUSTO DE PRODUTO	
XXXXXXXXXXXX		XXXXXX	
<b>A - PREÇO DE VENDA/CONTRATO - PRODUTO+FRETE</b>		<b>7.000,00</b>	<b>100,0%</b>
DEDUÇÕES DA VENDA (IMPOSTOS S/ FATURAMENTO)			
a) ICMS SOBRE O VALOR DA VENDA	17,50%	1.177,12	
b) PIS SOBRE O VALOR DA VENDA (Lucro Real/Lucro Presumido)	0,65%	45,50	
c) COFINS SOBRE O VALOR DA VENDA (Lucro Real/Lucro Presumido)	3,00%	210,00	
e) CSLL sobre a Venda (Lucro Presumido)	1,08%	75,60	
f) IRPJ sobre a Venda (Lucro Presumido)	1,20%	84,00	
g) Simples Nacional	XXX	XXX	
<b>B - VALOR LIQUIDO DA VENDA</b>	<b>(B)=(A-a-b-c-d-e-f)</b>	<b>5.407,78</b>	<b>77,25%</b>
<b>CUSTOS DIRETOS - PRODUTO + FRETE</b>			
DESCRIÇÃO	Custo Unitário (R\$)		
ITEM 1			
<b>1) PREÇO DE AQUISIÇÃO - XXXXXXXXXXXXXXXX</b>	<b>100%</b>	<b>4.451,64</b>	
1.1) CREDITO DE ICMS - INSUMOS	7,00%	311,61	
1.2) CREDITO DE PIS - INSUMOS	XXX	XXXX	
1.3) CREDITO DE COFINS - INSUMOS	XXX	XXXX	
1.4) Obs: Havendo Incentivos na Compra	XXX	XXXX	
<b>C - CUSTO LIQUIDO DO XXXXXXXXXXXXXXXX</b>		<b>4.140,03</b>	
ITEM 2			
<b>2) PREÇO DE FRETE XXXXXXXXXXXXXXXX</b>	<b>2558</b>	<b>897,37</b>	
2.1) CREDITO DE ICMS - INSUMOS	7,00%	62,82	
2.2) CREDITO DE PIS - INSUMOS	XXX	XXXX	
2.3) CREDITO DE COFINS - INSUMOS	XXX	XXXX	
<b>D - CUSTO LIQUIDO DO FRETE SOBRE VENDA - XXXXXXXXXXXXXXXX</b>		<b>834,55</b>	
ITEM 3			
<b>3) CUSTOS INDIRETOS/GASTOS GERAIS</b>			
3.1) Despesas Administrativa		98,54	
3.2) Despesas Financeiras		127,12	
<b>E - DESPESAS COM GASTOS GERAIS</b>	<b>(G=3.1+3.2)</b>	<b>225,66</b>	
<b>F - TOTAL DOS CUSTOS DIRETOS</b>	<b>(F=D+E)</b>	<b>1060,21</b>	
<b>G - TOTAL DOS CUSTOS E DESPESAS LIQUIDOS</b>	<b>(G=C+F)</b>	<b>5.200,24</b>	
<b>H - LUCRO BRUTO</b>	<b>(H=B-G)</b>	<b>207,54</b>	

**ANEXO 03 - PLANILHA DE COMPOSIÇÃO DE PREÇO - SIMPLES NACIONAL**

EMPRESA:	XXXXXXXXXXXXXXXXXX		
ESTADO:	XXXXXXXXXX		
CONTRATO:	XXXXXXXXXX		
REGIME DE TRIBUTAÇÃO:	( ) LUCRO REAL ( ) LUCRO PRESUMIDO ( X ) SIMPLES NACIONAL		
PRODUTO	N.º NF	VALOR DA NF COMPRA / CUSTO DE PRODUTO	
XXXXXXXXXXXX		XXXXXX	
<b>A - PREÇO DE VENDA/CONTRATO - PRODUTO+FRETE</b>		<b>7.000,00</b>	<b>100,0%</b>
<b>DEDUÇÕES DA VENDA (IMPOSTOS S/ FATURAMENTO)</b>			
a) ICMS SOBRE O VALOR DA VENDA	XXX	XXX	
b) PIS SOBRE O VALOR DA VENDA (Lucro Real/Lucro Presumido)	XXX	XXX	
c) COFINS SOBRE O VALOR DA VENDA (Lucro Real/Lucro Presumido)	XXX	XXX	
e) CSLL sobre a Venda (Lucro Presumido)	XXX	XXX	
f) IRPJ sobre a Venda (Lucro Presumido)	XXX	XXX	
g) <b>Simple Nacional</b>	4,00%	280,00	
<b>B - VALOR LIQUIDO</b>	<b>(B)=(A-G)</b>	<b>6.720,00</b>	<b>96,00%</b>
<b>CUSTOS DIRETOS - PRODUTO + FRETE</b>			
DESCRIÇÃO		Custo Unitário (R\$)	
ITEM 1			
<b>1) PREÇO DE AQUISIÇÃO - XXXXXXXXXXXXXXX</b>	<b>100%</b>	<b>4.451,64</b>	
1.1) CREDITO DE ICMS - INSUMOS	XXX	XXXX	
1.2) CREDITO DE PIS - INSUMOS	XXX	XXXX	
1.3) CREDITO DE COFINS - INSUMOS	XXX	XXXX	
1.4) Obs: Havendo incentivos na Compra	XXX	XXXX	
<b>C - CUSTO LIQUIDO DO XXXXXXXXXXXXXXX</b>		<b>4.451,64</b>	
ITEM 2			
<b>2) PREÇO DE FRETE XXXXXXXXXXXXXXX</b>	<b>2558</b>	<b>897,37</b>	
2.1) CREDITO DE ICMS - INSUMOS	XXX	XXXX	
2.2) CREDITO DE PIS - INSUMOS	XXX	XXXX	
2.3) CREDITO DE COFINS - INSUMOS	XXX	XXXX	
<b>D - CUSTO LIQUIDO DO FRETE SOBRE VENDA - XXXXXXXXXXXXXXX</b>		<b>897,37</b>	
ITEM 3			
<b>3) CUSTOS INDIRETOS/GASTOS GERAIS</b>			
3.1) Despesas Administrativa		98,54	
3.2) Despesas Financeiras		127,12	
<b>E - DESPESAS COM GASTOS GERAIS</b>	<b>(G=3.1+3.2)</b>	<b>225,66</b>	
<b>F - TOTAL DOS CUSTOS DIRETOS</b>	<b>(F=D+E)</b>	<b>1123,03</b>	
<b>G - TOTAL DOS CUSTOS E DESPESAS LIQUIDOS</b>	<b>(G=C+F)</b>	<b>5.574,67</b>	
<b>H - LUCRO BRUTO</b>	<b>(H=B-G)</b>	<b>1145,33</b>	

42.1. "FIGURA 01":

PARAFUSOS  
ESCALA 1:10

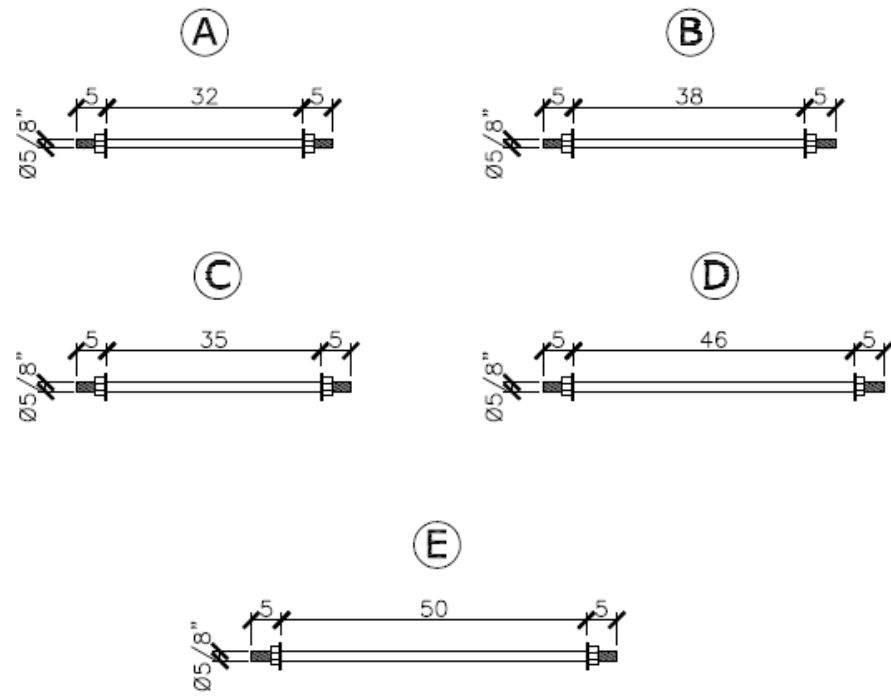

42.2. FIGURA 02:

ABRAÇADEIRAS  
ESCALA 1:10

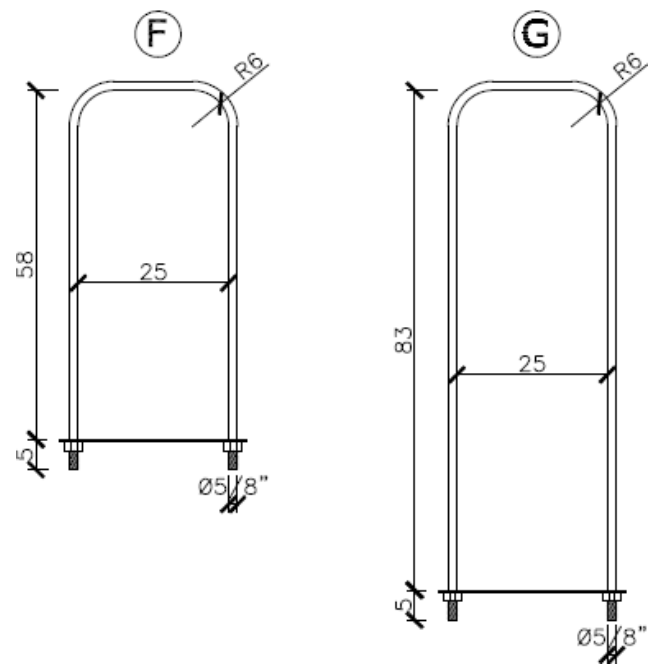

## CHAPAS METÁLICAS

ESCALA 1:10

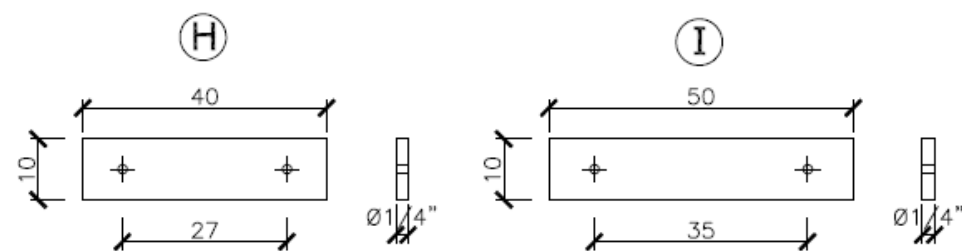

## PREGÕES

ESCALA 1:10

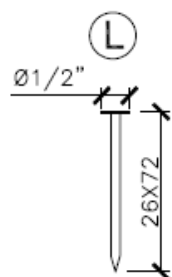

**JUSTIFICATIVA:** As tabelas apresentadas tem como objetivo mostrar a distribuição do quantitativo apresentado neste Termo de Referência, a quantidade levantada para a manutenção das pontes e pontilhões em madeira, mantidas e de responsabilidade deste Departamento DER/RO, como consta no quantitativo apresentado pela Coordenadoria de Obras e Fiscalização-COF através do processo nº 0009.221672/2020-29, Memorando 101 (id 0016395978).

Porto Velho, data e hora certificada pelo sistema.

Aprovação: <b>MICHELLE ROBERTA SANTIAGO</b> Coordenadora de Logística DER/RO	Responsável pela Elaboração do Termo de Referência 0035461538: <b>MADSON PEREIRA DAS NEVES</b> Chefe da Seção de Fisc. Regularização Veicular DER-/RO
Autorização pelo Ordenador de Despesas: Diretor-Geral do Departamento Estadual de Estradas de Rodagem e Transportes – DER/RO.  <b>EDER ANDRE FERNANDES DIAS</b> Diretor-Geral do DER/RO	



Documento assinado eletronicamente por **Michelle Roberta Santiago Sobrinho, Coordenador(a)**, em 08/02/2023, às 13:42, conforme horário oficial de Brasília, com fundamento no artigo 18 caput e seus §§ 1º e 2º, do [Decreto nº 21.794, de 5 Abril de 2017](#).



Documento assinado eletronicamente por **Madson Pereira das Neves, Técnico(a)**, em 08/02/2023, às 14:08, conforme horário oficial de Brasília, com fundamento no artigo 18 caput e seus §§ 1º e 2º, do [Decreto nº 21.794, de 5 Abril de 2017](#).



Documento assinado eletronicamente por **EDER ANDRE FERNANDES DIAS, Diretor(a)**, em 09/02/2023, às 09:45, conforme horário oficial de Brasília, com fundamento no artigo 18 caput e seus §§ 1º e 2º, do [Decreto nº 21.794, de 5 Abril de 2017](#).



A autenticidade deste documento pode ser conferida no site [portal do SEI](#), informando o código verificador **0035461538** e o código CRC **C34A61E6**.

**ANEXO 01 - PLANILHA DE COMPOSIÇÃO DE PREÇO**

<b>EMPRESA:</b>			
<b>ESTADO:</b>			
<b>REGIME DE TRIBUTAÇÃO: (*1)</b>		( ) LUCRO REAL ( ) LUCRO PRESUMIDO ( ) SIMPLES NACIONAL	
<b>PRODUTO</b>		<b>VALOR DA COMPRA / CUSTO DE PRODUTO</b>	
<b>A - PREÇO DE VENDA/CONTRATO - PRODUTO+FRETE (*2)</b>		100,00%	
DEDUÇÕES DA VENDA (IMPOSTOS S/ FATURAMENTO)			
a) ICMS SOBRE O VALOR DA VENDA			
b) PIS SOBRE O VALOR DA VENDA (Lucro Real/Lucro Presumido)			
c) COFINS SOBRE O VALOR DA VENDA (Lucro Real/Lucro Presumido)			
e) CSLL sobre a Venda (Lucro Presumido)			
f) IRPJ sobre a Venda (Lucro Presumido)			
g) Simples Nacional			
<b>B - VALOR LÍQUIDO DA VENDA</b>		(B)=(A-a-b-c-d-e-f)	
<b>C - CUSTOS DIRETOS - PRODUTO + FRETE (*3)</b>			
DESCRİÇÃO		Custo Unitário (R\$)	
ITEM 1			
<b>1) PREÇO DE AQUISIÇÃO -</b>		100%	
1.1)			
1.2)			
1.3)			
1.4)			
<b>C - CUSTO LÍQUIDO</b>			
ITEM 2			
<b>2) PREÇO DE FRETE</b>		100%	
2.1)			
2.2)			
2.3)			
<b>D - CUSTO LÍQUIDO DO FRETE SOBRE O PRODUTO</b>			
ITEM 3			
<b>3) CUSTOS INDIRETOS/GASTOS GERAIS</b>			
3.1) Despesas Administrativa			
3.2) Despesas Financeiras			
<b>E - DESPESAS COM GASTOS GERAIS (*4)</b>		(G=3.1+3.2)	
<b>F - TOTAL DOS CUSTOS DIRETOS</b>		(F=D+E)	
<b>G - TOTAL DOS CUSTOS E DESPESAS LÍQUIDAS</b>		(G=C+F)	
<b>H - LUCRO BRUTO (p/ Lucro Real)</b>		(H=B-G)	
4) CSLL			
5) IPRJ			
6) ADICIONAL DE IPRJ			
<b>I - LUCRO LÍQUIDO (Apurado) (*5)</b>		(I=H-4-5-6)	

OBS: (Modelo) Preencher e enviar os anexos para análise contábil do Reequilíbrio.

\*1 Regime de Tributação: Demonstrar o Regime de Tributação da Empresa.

\*2 A) Preço de venda celebrado no Contrato Matriz com o Estado de Rondônia.

\*3 Custos Diretos: Demonstrar os custos Diretos do Produto (Produto + Frete).

\*4 Despesas com Gastos Gerais: Demonstrar os custos Indiretos (Desp. Administrativa + Desp. Financeira).

\*5 Apuração do Lucro Líquido: Demonstrar a Apuração do Lucro Líquido de cada Produto.





**SUPERINTENDÊNCIA ESTADUAL DE LICITAÇÕES - SUPEL/RO**  
**Equipe de licitação ZETA**

# **ANEXO II – QUADRO ESTIMATIVO DE PREÇOS**



ITEM	DESCRIÇÃO	UNIDADE	QUANTIDADE	EMP 1	EMP 2	EMP 3	PREÇO MÍNIMO (D)	PREÇO MÉDIO (E)	DESVIO PADRÃO	COEFICIENTE DE VARIANÇA	PARÂMETRO UTILIZADO (MÍNIMO/MÉDIO)	VALOR TOTAL
				BANCO DE PREÇOS	BANCO DE PREÇOS	BANCO DE PREÇOS						
<b>LOTE 1 - JI-PARANÁ</b>												
1	BARRA ROSCADA GALVANIZADA 5/8"	METROS	7.000	R\$ 37,00	R\$ 47,84	R\$ 41,95	R\$ 37,00	R\$ 42,26	5,43	12,84%	MÉDIO	R\$ 295.820,00
2	PORCA SEXTAVADA ZINCADA 5/8"	UNID.	25.000	R\$ 1,44	R\$ 1,60	R\$ 1,53	R\$ 1,44	R\$ 1,52	0,08	5,28%	MÉDIO	R\$ 38.000,00
3	ARRUELAS LISA PARA PARAFUSOS 5/8"	UNID.	25.000	0,81	R\$ 0,90	R\$ 0,69	R\$ 0,69	R\$ 0,80	0,15	18,56%	MÉDIO	R\$ 20.000,00
4	ABRAÇADEIRA TIPO U QUADRADA 5/8" X 58mm	UNID.	5.000	R\$ 2,30	R\$ 2,40	R\$ 2,78	R\$ 2,30	R\$ 2,49	0,25	10,17%	MÉDIO	R\$ 12.450,00
5	ABRAÇADEIRA TIPO U QUADRADA 5/8" X 83mm	UNID.	5.000	R\$ 2,30	R\$ 2,40	R\$ 2,78	R\$ 2,30	R\$ 2,49	0,25	10,17%	MÉDIO	R\$ 12.450,00
6	CHAPAS METÁLICAS 1200 X 3000mm (ø 1/4)	CHAPA	500	R\$ 1.700,00	R\$ 1.180,00	R\$ 1.270,00	R\$ 1.180,00	R\$ 1.383,33	277,91	20,09%	MÉDIO	R\$ 691.665,00
7	PREGOS 19 X 36	KG.	1.100	R\$ 19,00	R\$ 23,49	R\$ 19,89	R\$ 19,00	R\$ 20,79	2,38	11,44%	MÉDIO	R\$ 22.869,00
8	PREGOS 26 X 72	KG.	4.150	R\$ 31,27	R\$ 35,00	R\$ 28,90	R\$ 28,90	R\$ 31,72	3,08	9,69%	MÉDIO	R\$ 131.638,00
9	ESTICADOR PARA CABO DE AÇO 3/4" GANCHO X OLHAL LEVE GALVANIZADO	UNID.	400	R\$ 70,00	R\$ 69,90	R\$ 45,00	R\$ 45,00	R\$ 61,63	14,40	23,37%	MÉDIO	R\$ 24.652,00
10	CABO DE AÇO GALVANIZADO 3/4"	METROS	3.300	R\$ 37,97	R\$ 47,95	R\$ 40,35	R\$ 37,97	R\$ 42,09	5,21	12,38%	MÉDIO	R\$ 138.897,00
											<b>VALOR TOTAL:</b>	<b>R\$ 1.388.441,00</b>

Nota Explicativa:

1) \*\*\*: Valores cotados similares aos objetos solicitados.

Porto Velho, 05 de dezembro de 2022



**SUPERINTENDÊNCIA ESTADUAL DE LICITAÇÕES - SUPEL/RO**  
**Equipe de licitação ZETA**

# **ANEXO III – MINUTA DA ATA DE REGISTRO DE PREÇO**



GOVERNO DO ESTADO DE RONDÔNIA  
Superintendência Estadual de Compras e Licitações - SUPEL

## ATA

ATA DE REGISTRO DE PREÇOS Nº XXXX/20XX/SUPEL_RO			
Origem:	Pregão Eletrônico nº XX/20XX		
Data da Publicação no DOE:	XX/XX/XXXX	Processo nº	XXXXXXX
Órgão Participante:	XXXXXXX		
Órgão gerenciador:	Superintendência Estadual de Compras e Licitações - SUPEL		

**1. CLÁUSULA I – IDENTIFICAÇÃO DO(S) FORNECEDOR(S) REGISTRADO(S).**

1.1. A identificação dos detentores está inserida no anexo único desta ata.

**2. CLÁUSULA II – DO OBJETO**

2.1. **REGISTRO DE PREÇO para futura e eventual aquisição de XXXXXXXXXXXXXXXXXXXX, visando atender as necessidades da Secretaria de Estado daXXXXXXXXXXXXXXXXXXXXXXX.**

**3. CLÁUSULA III – DA VALIDADE DA ATA DE REGISTRO DE PREÇOS**

3.1. A validade desta ata de registro de preços será de 12 (doze) meses, contados a partir da publicação no Diário Oficial do Estado.

**4. CLÁUSULA IV – DA UTILIZAÇÃO DESTA ATA DE REGISTRO DE PREÇOS POR ÓRGÃO NÃO PARTICIPANTE**

4.1. A Adesão ao presente Registro de Preços fica condicionada ao atendimento das determinações do Estado de Rondônia, após autorização expressa do órgão gerenciador – Superintendência Estadual de Compras e Licitações – SUPEL.

4.2. A adesão fica ainda condicionada às exigências dispostas no Art. 26 do Decreto Estadual nº 18.340/2013.

4.3. As aquisições ou as contratações adicionais (caronas) não poderão exceder, por órgão ou entidade, a 50% (cinquenta por cento) dos quantitativos dos itens registrados na ata de registro de preços.

4.4. O quantitativo decorrente das adesões à ata de registro dos preços não poderá exceder, na totalidade, ao dobro do quantitativo de cada item registrado na ata de registro de preços, independentemente do número de órgãos não participantes que aderirem.

**5. CLÁUSULA V – DA REVISÃO E CANCELAMENTO DO REGISTRO**

5.1. De acordo com artigo 21 e 22 do Decreto Estadual 18.340/2013 os preços registrados poderão ser revistos em decorrência de eventual redução dos preços praticados no mercado ou de fato que eleve o custo dos serviços ou bens registrados, cabendo ao órgão gerenciador promover as negociações junto aos fornecedores, observadas as disposições contidas na alínea "d" do inciso II do caput do artigo 65 da Lei 8.666/93

5.2. Nos termos do Decreto Estadual 25.969 de 07 de abril de 2021, os preços registrados serão mantidos inalterados por todo o período de vigência da Ata de Registro de Preços - ARP, admitida sua revisão, para majorar ou minorar os preços registrados, em casos excepcionais, nas hipóteses legais e considerando os preços vigentes de mercado.

5.3. A revisão de preços prevista no caput do artigo 23B do Decreto Estadual 25.969 precederá de requerimento: I - do detentor da ata, que deverá fazê-la antes do pedido de fornecimento e, instruindo seu pedido com documentação probatória de majoração de preço do mercado e a oneração de custos; ou II - pelo órgão participante ou órgão interessado, comprovando por meio de pesquisas de preços que há minoração do valor originalmente registrado.

5.4. Nos termos do § 2º do Decreto 25.969/2021, se comprovada a majoração dos valores de mercado nas hipóteses da alínea "d" do inciso II do artigo 65 da Lei nº 8.666, de 1993, o órgão gerenciador da Ata convocará, antes da efetiva alteração de preços, as demais licitantes na ordem de classificação original para que manifestem interesse em manter o preço original registrado em ata, de modo que, inexistindo interessados dispostos em manter o valor da ARP; os preços poderão ser revisados conforme disposto no caput artigo 23B.

5.5. Conforme disposto no § 4º do Decreto 25.969/2021, a revisão aprovada não poderá ultrapassar o preço praticado no mercado e deverá manter a diferença percentual apurada entre o preço originalmente constante da proposta e o preço de mercado vigente à época do registro.

5.5.1. O Decreto Estadual 18.340/2013 dispõe ainda no artigo 25, sobre as hipóteses do cancelamento do preço registrado, que poderá ocorrer por fato superveniente, decorrente de caso fortuito ou força maior, que prejudique o cumprimento da ata, **devidamente comprovados e justificados, por** razão de interesse público; ou II - a pedido do fornecedor

5.5.2. O preço registrado também poderá ser cancelado nas hipóteses do artigo 24 do Decreto Estadual 18.340/2013, quando o fornecedor descumprir total ou parcialmente as condições da ata de registro de preços; não retirar a nota de empenho ou instrumento equivalente no prazo estabelecido pela Administração, não aceitar reduzir o seu preço registrado, na hipótese deste se tornar superior aqueles praticados no mercado, ou sofrer sanção prevista na forma do artigo 87 da Lei 8.666/93.

**6. CLÁUSULA VI - DA FORMAÇÃO DE CADASTRO RESERVA**

6.1. A apresentação de novas propostas para compor o cadastro de reserva não prejudicará o resultado do certame em relação ao licitante melhor classificado.

6.2. Esta ordem de classificação dos licitantes registrados deverá ser respeitada nas contratações e somente será utilizada caso o melhor colocado no certame tenha seu registro cancelado ou revogado, nas hipóteses previstas no Decreto Estadual 18.340/2013.

6.3. Para o registro do preço dos demais licitantes será exigida a análise da habilitação.

**7. CLÁUSULA VII – DAS DISPOSIÇÕES FINAIS**

7.1. A existência de preços registrados não obriga a Administração a firmar as contratações de que deles poderão advir, facultada a realização de licitação específica para a aquisição pretendida, sendo assegurada a Detentora do registro de preços a preferência em igualdade de condições.

7.2. Fica a empresa detentora ciente que a publicidade da ata de registro de preços na imprensa oficial terá efeito de compromisso nas condições ofertadas e pactuadas na proposta apresentada à licitação.

7.3. A Ata de Registro de Preços, os ajustes dela decorrentes, suas alterações e rescisões obedecerão ao Decreto Estadual 18.340/13, Lei Federal nº 8.666/93, demais normas complementares e disposições desta Ata e do Edital que a precedeu, aplicáveis à execução e especialmente aos casos omissos.

7.4. Fazem parte integrante desta Ata, para todos os efeitos legais: o Edital de Licitação e seus anexos, bem como, o ANEXO ÚNICO desta ata que contém os preços registrados e respectivos detentores.

**8. CLÁUSULA VIII - DO FORO**

8.1. Para dirimir eventuais conflitos oriundos desta Ata, é competente o Foro da Comarca de Porto Velho/RO, excluindo-se qualquer outro, por mais privilegiado que seja.

**ANEXO ÚNICO.**

---

Referência: Caso responda este(a) Ata, indicar expressamente o Processo nº 0043.067803/2022-61

SEI nº 0028330741

**MODELO 2 - OFÍCIO DO ÓRGÃO OU ENTIDADE NÃO PARTICIPANTE DA ATA SOLICITANDO ADESÃO COMO INTERESSADO**

[UNIDADE CONTRATANTE SOLICITANTE]

OFÍCIO Nº \_\_\_\_\_ / \_\_\_\_\_

[], [DATA DA EMISSÃO]

Prezado Gestor da Ata nº [Nº DA ATA] do(a) [ÓRGÃO GESTOR DA ATA]

Nos termos do art. 26 do Decreto Estadual nº 18.340/2013, solicito autorização para ADERIR à Ata de Registro de Preços em epígrafe visando adquirir os itens e quantitativos relacionados na tabela abaixo.

Ressalto que o(s) fornecedor(es), detentor(es) do(s) preço(s) registrado(s), já se manifestou(ram) pela aceitação, conforme previsto no Decreto 18.340/2013

Nº ITEM DA ATA	ESPECIFICAÇÃO	QUANT. ADESÃO

ASSINATURA DO GESTOR DA UNIDADE SOLICITANTE





**SUPERINTENDÊNCIA ESTADUAL DE LICITAÇÕES - SUPEL/RO**  
**Equipe de licitação ZETA**

# **ANEXO IV – MINUTA DE CONTRATO**



GOVERNO DO ESTADO DE RONDÔNIA  
Departamento Estadual de Estradas de Rodagem e Transportes - DER

### MINUTA DE CONTRATO

**AQUISIÇÃO DE MATERIAIS DO TIPO: PARAFUSOS; ARRUELAS; ABRAÇADEIRAS; CHAPAS METÁLICAS; ESTICADORES DE CABO; PREGOS E CABOS DE AÇO, PARA MANUTENÇÃO DE PONTES E PONTILHÕES EM MADEIRA PARA ATENDER AS NECESSIDADES DESTES DEPARTAMENTO, Nº QUE ENTRE SI CELEBRAM O \_\_\_\_\_ E A EMPRESA \_\_\_\_\_.**

Aos \_\_\_ dias do mês de \_\_\_ do ano de 2023, o **DEPARTAMENTO ESTADUAL DE ESTRADAS DE RODAGEM E TRANSPORTES – DER-RO**, sediada a Rua \_\_\_\_\_ nº \_\_\_\_\_, doravante denominada apenas **CONTRATANTE**, neste ato representado pelo Senhor \_\_\_\_\_, RG sob o nº \_\_\_\_\_, CPF \_\_\_\_\_, e a firma \_\_\_\_\_, CNPJ/MF nº \_\_\_\_\_, estabelecida no \_\_\_\_\_, em \_\_\_\_\_, doravante denominada **CONTRATADA**, neste ato representada pelo Sr. \_\_\_\_\_, (*nacionalidade*), RG \_\_\_\_\_ CPF \_\_\_\_\_ residente e domiciliado na \_\_\_\_\_ celebram o presente Contrato, decorrente do **PROCESSO ADMINISTRATIVO Nº 0009.151088/2021-80**, o qual originou o Pregão Eletrônico nº \_\_\_\_\_/2023/SUPEL/RO, homologado pela Autoridade Competente, regido pela Lei Federal nº. 8.666/93 e suas alterações, bem como as disposições da Lei Federal nº. 10.520/2002, e ainda, legislações vigentes, sujeitando-se às normas dos supramencionados diplomas legais, mediante as cláusulas e condições a seguir estabelecidas:

#### CLÁUSULA PRIMEIRA – DO OBJETO

**PARÁGRAFO ÚNICO:** Aquisição de materiais do tipo: parafusos; arruelas; abraçadeiras; chapas metálicas; esticadores de cabo; pregos e cabos de aço, para manutenção de pontes e pontilhões em madeira para atender as necessidades deste Departamento.

#### CLÁUSULA SEGUNDA – ESPECIFICAÇÃO TÉCNICA, PRAZO E FORMA DE ENTREGA, LOCAL/HORÁRIO DE ENTREGA, LOCAL DE UTILIZAÇÃO/DESTINAÇÃO DO BEM, CONDIÇÕES DE RECEBIMENTO E GARANTIA

##### PARÁGRAFO PRIMEIRO – ESPECIFICAÇÃO TÉCNICA:

DEPARTAMENTO DE ESTRADAS DE RODAGENS E TRANSPORTE			
PEDIDO DA COORDENADORIA DE OPERAÇÕES E FISCALIZAÇÕES - DER			
LOTE 01 - JI-PARANÁ			
ITEM	ESPECIFICAÇÃO	UNID.	QUANTIDADE
1	BARRA ROSCADA GALVANIZADA 5/8"	METROS	7.000

2	PORCA SEXTAVADA ZINCADA 5/8"	UNID.	25.000
3	ARRUELAS LISA PARA PARAFUSOS 5/8"	UNID.	25.000
4	ABRAÇADEIRA TIPO U QUADRADA 5/8" X 58mm	UNID.	5.000
5	ABRAÇADEIRA TIPO U QUADRADA 5/8" X 83mm	UNID.	5.000
6	CHAPAS METALICAS 1200 X 3000mm (ø 1/4)	CHAPA	500
7	PREGOS 19 X 36	KG.	1.100
8	PREGOS 26 X 72	KG.	4.150
9	ESTICADOR PARA CABO DE AÇO 3/4" GANCHO X OLHAL LEVE GALVANIZADO	UNID.	400
10	CABO DE AÇO GALVANIZADO 3/4"	METROS	3.300

**PARÁGRAFO SEGUNDO:** O item 1, modelos dispostos no item **42.1. ANEXOS "FIGURA 01"**: Os itens 4 e 5, modelos dispostos no **item 42.2. ANEXOS "FIGURA 02"**. Os itens 6 e 7, modelos dispostos no item **42.3. ANEXOS "FIGURA 03"**.

**PARÁGRAFO TERCEIRO – PRAZO E FORMA DE ENTREGA:** A entrega deverá ser realizada em até 30 (trinta) dias, a contar da assinatura do contrato pela Contratada ou da entrega da nota de Empenho, o que ocorrer primeiro.

**PARÁGRAFO QUARTO – LOCAL/HORÁRIO DE ENTREGA:** O objeto desta aquisição relacionados no **LOTE 01 - JI-PARANÁ** deste instrumento deverão ser entregue na CDJIP (Centro de distribuição de Ji-Paraná) de JI-PARANÁ – Endereço: BR-364 KM 08 saída para Porto Velho- Setor Rural, de segunda a sexta, das 08:00 às 18:00.

**PARÁGRAFO QUINTO – LOCAL DE UTILIZAÇÃO/DESTINAÇÃO DO BEM:** Serão distribuídas nas residências regionais deste Departamento, atendendo diversas rodovias estaduais. Conforme item **ANEXOS: 41.2. Anexo II - Tabela da Memória de Cálculo**, deste instrumento e processo SEI nº 0009.221672/2020-29, Memorando 101 (id 0016395978).

**PARÁGRAFO SEXTO – CONDIÇÕES DE RECEBIMENTO:**

**1.** O recebimento do objeto da aquisição se dará conforme o disposto no artigo 73, inciso II e seus parágrafos, da Lei nº 8.666/1993, e compreenderá duas etapas distintas, a seguir discriminadas:

a) provisoriamente, em até 02 (três) dias, para efeito de posterior verificação da conformidade do material com a especificação;

b) definitivamente, em 03 (dois) dias, após a verificação da qualidade e quantidade do material e conseqüente aceitação. A comissão de recebimento constará a:

I – Verificação física do objeto adquirido para constatar a integridade do mesmo.

II – Verificação da conformidade com a quantidade e especificações constantes do Termo de Referência.

**2.** A critério exclusivo da Comissão de Recebimento, poderão ser realizados testes nos materiais de forma a verificar a compatibilidade dos mesmos com as especificações constantes do Termo de Referência.

3. Sendo satisfatórias as verificações acima, lavrar-se-á um Termo de Recebimento Definitivo.
4. Caso insatisfatórias as verificações acima, lavrar-se-á um Termo de Recusa e Devolução, no qual se consignarão as desconformidades com as especificações. Nesta hipótese, o respectivo objeto integrante do Termo de Referência em questão será rejeitado, devendo ser substituído no prazo máximo de 05 (cinco) dias, quando se realizarão novamente as verificações necessárias.
5. Caso a substituição não ocorra neste prazo, a contratada incorrendo em atraso na entrega, estará sujeita à aplicação das sanções previstas.
6. Os custos da substituição do objeto rejeitado desta aquisição ocorrerão exclusivamente a expensas da contratada.
7. O recebimento, provisório ou definitivo, não exclui a responsabilidade da Contratada pelo perfeito desempenho do objeto fornecido, cabendo-lhe sanar qualquer irregularidade detectada quando da utilização do mesmo.
8. À Contratada caberá sanar as irregularidades apontadas no recebimento provisório e recebimento definitivo, submetendo a etapa impugnada à nova verificação, ficando sobrestado o pagamento até a execução das correções necessárias, sem prejuízo da aplicação das sanções cabíveis.
9. Os produtos objeto deste Termo de Referência deverão ser novos, originais, não se admitindo materiais reconicionados e/ou remanufaturados e/ou reprocessados.
10. Não será aceita troca da marca/fabricante do material registrado em Ata, salvo justificativa fundamentada, comprovada e formalizada pela empresa adjudicatária, cabendo ao Órgão Gerenciador decidir sobre a aceitabilidade da mesma.

#### **PARÁGRAFO SÉTIMO – GARANTIA**

1. Deverá ser prestado a garantia mínima de 12 (doze) meses a contar da data do recebimento definitivo.
2. Aplica-se, no que couber, o Código de Proteção e Defesa do Consumidor – CDC (Lei nº 8.078, de 11 de setembro de 1990) e demais legislações pertinentes, assim como com os dispositivos que compõem as instruções normativas em vigência geral e no Estado de Rondônia.
3. A oferta do material e sua reposição deverá atender aos preceitos do Código de Proteção e Defesa do Consumidor, ainda que cessada a sua fabricação ou importação.
4. Durante a vigência da garantia a contratada deverá responsabilizar-se pelo material fabricado dos equipamentos fornecidos, bem como encargos relacionados ao atendimento em garantia do produto sem qualquer ônus a este Departamento.
5. No caso de vícios ou de quaisquer outras irregularidades constatadas, a Administração fará a comunicação à contratada, a fim de que as mesmas sejam corrigidas.

#### **CLÁUSULA TERCEIRA – DAS OBRIGAÇÕES DA CONTRATANTE**

**PARÁGRAFO PRIMEIRO:** Realizar os pagamentos nos prazos e condições estabelecidos na cláusula sexta desse instrumento;

**PARÁGRAFO SEGUNDO:** Prestar informações indispensáveis a regular execução do contrato e os esclarecimentos que venham a ser solicitados pela Contratada;

**PARÁGRAFO TERCEIRO:** Realizar a fiscalização e o gerenciamento da entrega do objeto;

**PARÁGRAFO QUARTO:** Registrar os defeitos, as falhas e as imperfeições detectadas e comunicar à Contratada;

**PARÁGRAFO QUINTO:** Remeter à Contratada a expedição da nota de empenho ou contrato para que se efetue seu recebimento no prazo estipulado;

**PARÁGRAFO SEXTO:** Zelar pela preservação do equilíbrio econômico-financeiro do contrato.

## CLÁUSULA QUARTA – DAS OBRIGAÇÕES DA CONTRATADA

**PARÁGRAFO PRIMEIRO:** A Contratada deverá cumprir todas as obrigações constantes no Edital de licitação, seus anexos e sua proposta, assumindo como exclusivamente seus os riscos e as despesas decorrentes da boa e perfeita execução do objeto tais como frete, impostos e demais taxas referentes à entrega do material devendo estes ser inclusos no valor da proposta e, ainda:

**PARÁGRAFO SEGUNDO:** Manter, durante toda a execução do contrato, em compatibilidade com as obrigações por ele assumidas, todas as condições de habilitação e qualificações exigidas nos instrumentos convocatórios;

**PARÁGRAFO TERCEIRO:** Não utilizar de trabalho noturno, perigoso ou insalubre a menores de 18 (dezoito) anos e de qualquer trabalho a menores de 16 (dezesseis) anos, salvo na condição de aprendiz, a partir de 14 (quatorze) anos, nos termos do que dispõe o artigo 7º, inciso XXXIII da Constituição Federal

**PARÁGRAFO QUARTO:** Responsabilizar-se pela fiel execução do objeto;

**PARÁGRAFO QUINTO:** Entregar o objeto de acordo com as especificações constantes na proposta de preços, no prazo e local indicados na mesma.

**PARÁGRAFO SEXTO:** Fazer acompanhar, quando da entrega do material, a respectiva nota fiscal, na qual deve haver referência ao processo e a respectiva nota de empenho da despesa, na qual deverá constar o objeto da presente contratação com seus valores correspondentes.

**PARÁGRAFO SÉTIMO:** Reparar, corrigir, remover ou substituir, às suas expensas, as partes do objeto desta licitação em que se verificar vícios, defeitos ou incorreções, no prazo máximo de 05 (cinco) dias a contar da notificação para tal;

**PARÁGRAFO OITAVO:** Responsabilizar-se pelos encargos trabalhistas, previdenciários e comerciais, bem como pelos custos de frete e de tributos, resultantes da execução do contrato;

**PARÁGRAFO NONO:** Responder integralmente por perdas e danos que vier a causar ao DER ou a terceiros em razão de ação ou omissão dolosa ou culposa, sua ou dos seus prepostos, se for o caso, independentemente de outras cominações contratuais ou legais a que estiver sujeita;

**PARÁGRAFO DÉCIMO:** Retirar a Nota de Empenho e assinar Termo Contratual ou instrumento equivalente junto ao Contratante no prazo máximo de 05 (cinco) dias, contados da ciência da convocação.

**PARÁGRAFO DÉCIMO PRIMEIRO:** Indicar um preposto devidamente habilitado, com poderes para representá-lo em tudo o que se relacionar com o fornecimento objeto do contrato;

**PARÁGRAFO DÉCIMO SEGUNDO:** Prestar à CONTRATANTE qualquer informação sobre o objeto a ser adquirido, sobretudo qualquer dificuldade encontrada na entrega do objeto. Retirar a Nota de Empenho e assinar Termo Contratual ou instrumento equivalente junto ao Contratante no prazo de até 05 (cinco) dias úteis, contados da ciência da convocação.

**PARÁGRAFO DÉCIMO TERCEIRO:** Realizar cadastro no sistema SEI, bem como, manter suas informações atualizadas até o término de suas obrigações.

## CLÁUSULA QUINTA – DOS PREÇOS E DOS CRÉDITOS ORÇAMENTÁRIOS

**PARÁGRAFO PRIMEIRO:** O valor do presente Contrato é de R\$ ( ) de acordo com os valores especificados na Proposta de preços e Planilhas de Preços.

**PARÁGRAFO SEGUNDO:** As despesas decorrentes da aquisição dos materiais/bens correrão por conta dos recursos consignados do ano de **2023**, provenientes do **DEPARTAMENTO ESTADUAL DE ESTRADAS DE RODAGEM E TRANSPORTES – DER/RO**, e conforme Pré-Empenho com a devida Adequação Financeira.

## CLÁUSULA SEXTA – DO PAGAMENTO

**PARÁGRAFO PRIMEIRO:** O pagamento será realizado por meio de ordem bancária e depósito em conta bancária informada pela Contratada, no prazo de até 30 (trinta) dias, contados da entrega, mediante apresentação da Nota Fiscal/Fatura devidamente certificada pela Comissão de Recebimento, sendo efetuada a retenção na fonte dos tributos e contribuições elencadas nas disposições determinadas pelos órgãos fiscais e fazendários, em conformidade com as legislações e instruções normativas vigentes;

1. As notas fiscais/faturas deverão ser emitidas em 02 (duas) vias e apresentadas à Contratante para certificação, devendo conter em seu corpo a descrição do objeto, a indicação do número do contrato e da conta bancária da Contratada.

2. A(s) Nota(s) Fiscal(is)/Fatura(s) deverá(ão), ainda, estar acompanhada(s), obrigatoriamente, das certidões que atestem a regularidade perante as Fazendas Federal, Estadual e Municipal, ao recolhimento do FGTS e do INSS e aos Débitos Trabalhistas.

**PARÁGRAFO SEGUNDO:** Em caso de atraso de pagamento, motivado exclusivamente pela Administração Contratante, o valor devido deverá ser acrescido de atualização monetária, a ser calculada entre a data limite prevista para o pagamento e o efetivo adimplemento da parcela, mediante a aplicação da seguinte fórmula:

$$EM = N \times VP \times I$$

onde:

EM = Encargos moratórios;

N = Número de dias entre a data prevista para o pagamento e a do efetivo pagamento;

VP = Valor da parcela a ser paga;

I = Índice de compensação financeira, assim apurada:

$$I = (TX/100)/365 \quad I = \dots\dots\dots$$

TX = Percentual atribuído ao Índice Nacional de Preços ao Consumidor Amplo - IPCA.

**PARÁGRAFO TERCEIRO:** Havendo erro ou irregularidade na Nota Fiscal/Fatura ou circunstância que impeça a liquidação da despesa, aquela será devolvida à Contratada para as necessárias correções, com as informações que motivaram sua rejeição, e o pagamento ficará pendente até que se providenciem as medidas saneadoras. Nessa hipótese, o prazo para pagamento iniciar-se-á após a regularização da situação ou apresentação de novo documento fiscal não acarretando qualquer ônus para a Contratante.

**PARÁGRAFO QUARTO:** A Administração não pagará, sem que tenha autorização prévia e formalmente, nenhum compromisso que lhe venha a ser cobrado diretamente por terceiros, sejam ou não instituições financeiras, à exceção de determinações judiciais, devidamente protocoladas no órgão.

**PARÁGRAFO QUINTO:** Os eventuais encargos financeiros, processuais e outros, decorrentes da inobservância, pela contratada, de prazo de pagamento, serão de sua exclusiva responsabilidade.

## **CLÁUSULA SÉTIMA – DO INSTRUMENTO CONTRATUAL**

**PARÁGRAFO PRIMEIRO:** O prazo de vigência será de 12 (doze) meses contados a partir da sua publicação no Diário Oficial do Estado.

**PARÁGRAFO SEGUNDO:** A Contratante poderá modificar unilateralmente o contrato para melhor adequá-lo às finalidades de interesse de qualquer dos órgãos beneficiados pela contratação, respeitados os direitos da Contratada, conforme o art. 58, inciso I e o art. 65, inciso I todos da Lei Nº. 8.666/93;

## **CLÁUSULA OITAVA – DAS PENALIDADES**

**PARÁGRAFO PRIMEIRO:** Pela Inexecução total ou parcial do objeto, o DER-RO poderá, garantida a prévia defesa, aplicar à empresa contratada as seguintes sanções:

1. Advertência, que será aplicada por meio de notificação, estabelecendo o prazo de 05 (cinco) dias úteis para que a empresa contratada apresente justificativas para o atraso, que só serão aceitas mediante crivo da Administração;

**2.** Multa moratória correspondente a 0,5% (cinco décimos por cento) sobre o valor do produto não entregue, por dia de atraso no cumprimento das obrigações assumidas, até a data do efetivo adimplemento, observado o limite de 10 (dez) dias corridos, após o qual será caracterizada a inexecução parcial ou total do contrato, conforme o caso;

**2.1.** A multa moratória será aplicada a partir do 1º dia útil da inadimplência, contado da data definida para o regular cumprimento da obrigação;

**3.** Multa moratória de 0,5% (cinco décimos por cento) sobre o valor do contrato, por dia de atraso na assinatura do instrumento contratual ou no recebimento da Ordem de Fornecimento ou da Nota de Empenho, observado o limite de 10 (dez) dias corridos, após o qual será caracterizada a inexecução total do contrato, salvo no caso de justificativa aceita pela Administração;

**4.** Multa de 10% (dez por cento) sobre o valor do contrato, pela recusa injustificada em assinar o contrato, em aceitar ou retirar o instrumento equivalente (nota de empenho), ou em receber a Ordem de Fornecimento, caso em que será caracterizada a inexecução total do contrato, salvo no caso de justificativa aceita pela Administração;

**5.** Multa de 10% (dez por cento) sobre o valor do produto não entregue, no caso de inexecução parcial, sem embargo de indenização dos prejuízos porventura causados ao DER/RO pela execução parcial do contrato;

**6.** Multa de 10% (dez por cento) sobre o valor total do contrato, no caso de sua inexecução total, sem embargo de indenização dos prejuízos porventura causados ao DER/RO;

**7.** Multa de 10% (dez por cento) sobre o valor do produto não entregue, pela recusa injustificada na substituição de material defeituoso no prazo estabelecido neste Termo de Referência;

**8.** Multa moratória de 0,5% (cinco décimos por cento) sobre o valor do produto não entregue, por dia de atraso na substituição do material defeituoso, observado o limite de 10 (dez) dias corridos, após o qual será considerada a inexecução parcial do contrato, salvo em caso de justificativa aceita pela administração;

**PARÁGRAFO SEGUNDO:** A multa prevista nos subitens **2, 3 e 8** poderão ser aplicadas isoladas ou em conjunto com as previstas nos subitens **5 e 6**;

**PARÁGRAFO TERCEIRO:** As multas eventualmente impostas à Contratada serão descontadas dos pagamentos a que fizer jus, acrescidas de juros moratórios de 1% (um por cento) ao mês. Caso a Contratada não tenha nenhum valor a receber do Contratante, ser-lhe-á concedido o prazo de 15 (quinze) dias corridos, contados de sua intimação, para efetuar o pagamento. Após esse prazo, não sendo efetuado o pagamento, os dados da Contratada serão encaminhados ao órgão competente para inscrição em dívida ativa.

**PARÁGRAFO QUARTO:** Aplicação de juros sobre o atraso no pagamento das multas, em casos em que não houver saldo suficiente para glosa dos valores, devendo ser calculada após a decisão do Gestor Público.

**PARÁGRAFO QUINTO:** O convocado que, dentro do prazo de validade da sua proposta, não celebrar o contrato, deixar de entregar ou apresentar documentação falsa exigida para o certame, ensejar o retardamento da execução de seu objeto, não mantiver a proposta, falhar ou fraudar na execução do contrato, comportar-se de modo inidôneo ou cometer fraude fiscal, ficará impedido de licitar e contratar com a Administração, e será descredenciado do Sistema de Cadastro de Fornecedores, pelo prazo de até 5 (cinco) anos, sem prejuízo das multas previstas no presente instrumento e das demais cominações legais.

**PARÁGRAFO SEXTO:** As penalidades serão obrigatoriamente registradas no cadastro estadual de fornecedores impedidos de licitar, e no caso de suspensão de licitar, a empresa contratada deverá ser descredenciada por igual período, sem prejuízo das multas previstas das demais cominações legais.

## **CLÁUSULA NONA – DA INEXECUÇÃO E DA RESCISÃO DOS CONTRATOS**

**PARÁGRAFO PRIMEIRO:** O descumprimento de qualquer Cláusula ou de simples condição deste Contrato, assim como a execução do seu objeto em desacordo com o estabelecido em suas Cláusulas e Condições, dará direito à **CONTRATANTE** de rescindi-lo mediante notificação expressa, sem que caiba à **CONTRATADA** qualquer direito, exceto o de receber o estrito valor correspondente ao fornecimento realizado, desde que estejam de acordo com as prescrições ora pactuadas, assegurada a defesa prévia.

**PARÁGRAFO SEGUNDO:** O contrato poderá rescindir a qualquer tempo, mediante decisão judicial ou denúncia escrita entre as partes, com antecedência mínima de 90 (noventa) dias, ocorrendo quaisquer das situações prevista no Art. 78, da Lei 8.666/93, ou ainda pela inobservância de quaisquer condições pactuadas no instrumento contratual.

**PARÁGRAFO TERCEIRO:** Este Contrato poderá, ainda, ser rescindido nos seguintes casos:

1. Decretação de falência, pedido de concordata ou dissolução da **CONTRATADA**;
2. Alteração do Contrato Social ou a modificação da finalidade ou da estrutura da **CONTRATADA**, que, a juízo da **CONTRATANTE**, prejudique a execução deste pacto;
3. Transferência dos direitos e/ou obrigações pertinentes a este Contrato, sem prévia e expressa autorização da **CONTRATANTE**;
4. Cometimento reiterado de faltas, devidamente anotadas;
5. No interesse da **CONTRATANTE**, mediante comunicação com antecedência de 05 (cinco) dias corridos, com o pagamento dos materiais/bens adquiridos até a data comunicada no aviso de rescisão;
6. No caso de descumprimento da legislação sobre trabalho de menores, nos termos do disposto no inciso XXXIII do Art. 7º da Constituição Federal.

#### **CLÁUSULA DÉCIMA – DO ACOMPANHAMENTO, GESTÃO E FISCALIZAÇÃO DO CONTRATO**

**PARÁGRAFO PRIMEIRO:** Conforme art. 67 da Lei 8666/93, a Gestão e Fiscalização do Contrato será exercida por servidores do DER-RO especialmente designados, demandantes através de Ordem de Fornecimento.

**PARÁGRAFO SEGUNDO:** A Gestão e fiscalização exercida pelo Gestor e/ou Fiscal do Contrato, ou outro servidor designado, ao qual competirá dirimir as dúvidas que surgirem no curso da execução do contrato, e de tudo dará ciência à Administração.

**PARÁGRAFO TERCEIRO:** O Gestor e o Fiscal do Contrato oriundo deste Termo de Referência poderá ser localizado no prédio sede do DER-RO, Avenida Farquar, 2986 – Complexo Administrativo Palácio Rio Madeira – Anexo Rio Jamari (Curvo C) – 5º Andar – Bairro Pedrinhas – Cep: 76801-470 - Porto Velho - RO, fone (69) 3216-5904.

**PARÁGRAFO QUARTO:** O Gestor e o Fiscal do Contrato terá como responsabilidade o controle e o acompanhamento dos materiais envolvidos no objeto contratual, com autoridade para exercer, como representante da Administração do Ente, toda e qualquer ação de orientação geral, acompanhamento e fiscalização da entrega dos materiais.

**PARÁGRAFO QUINTO:** O Gestor do Contrato terá as seguintes atribuições:

**PARÁGRAFO SEXTO:** Verificar a entrega dos materiais, objetivando garantir sua qualidade e conformidade com o objeto do Contrato;

**PARÁGRAFO SÉTIMO:** Manter organizado e atualizado um sistema de controle sobre entrega dos materiais, acompanhando toda a entrega do mesmo;

**PARÁGRAFO OITAVO:** Atestar e encaminhar a nota fiscal ao Setor competente para autorização do pagamento;

**PARÁGRAFO NONO:** Exigir da Contratada a substituição dos materiais com erros ou imperfeições;

**PARÁGRAFO DÉCIMO:** Manter organizado e atualizado diário de acompanhamento do objeto do Contrato;



**PARÁGRAFO DÉCIMO PRIMEIRO:** Informar à Contratada sobre quaisquer irregularidades apresentadas na entrega dos materiais do contrato;

**PARÁGRAFO DÉCIMO SEGUNDO:** Proporcionar todas as facilidades para que a Contratada possa entregar o objeto do Contrato, dentro das normas do contrato;

**PARÁGRAFO DÉCIMO TERCEIRO:** Prestar aos funcionários da Contratada todas as informações e esclarecimentos que eventualmente venham a ser solicitados;

**PARÁGRAFO DÉCIMO QUARTO:** Acompanhar, fiscalizar e avaliar da entrega dos materiais do contrato;

**PARÁGRAFO DÉCIMO QUINTO:** Solicitar à Administração a aplicação de penalidades por descumprimento de cláusula contratual.

**PARÁGRAFO DÉCIMO SEXTO:** Não obstante a Contratada seja a única e exclusiva responsável pela entrega do objeto contemplados no Termo de Contrato, o DER/RO reserva-se o direito de, sem que de qualquer forma restrinja a plenitude desta responsabilidade, exercer a mais ampla e completa fiscalização sobre a contratação, direta ou indiretamente, podendo para isso:

**PARÁGRAFO DÉCIMO SÉTIMO:** Solicitar da Contratada, ou obter do DER/RO, tempestivamente, todas as providências necessárias a entrega dos materiais do objeto em Contrato;

**PARÁGRAFO DÉCIMO OITAVO:** Fiscalizar o cumprimento das obrigações e encargos sociais pela Contratada, no que se refere ao objeto do Contrato;

**PARÁGRAFO DÉCIMO NONO:** Na gestão e fiscalização e acompanhamento a entrega do objeto contratual, o fiscal do contrato atenderá as disposições constantes da Lei 8.666/93;

**PARÁGRAFO VIGÉSIMO:** Realizar o recebimento provisório e o recebimento definitivo mediante a elaboração dos seus respectivos termos circunstanciados;

**PARÁGRAFO VIGÉSIMO PRIMEIRO:** Acompanhar e controlar o saldo do empenho, de modo a facilitar o acompanhamento das despesas;

**PARÁGRAFO VIGÉSIMO SEGUNDO:** Encaminhar a documentação pertinente aos demais setores responsáveis pela formalização dos procedimentos contratuais, como notificações, pagamentos, prorrogações, alterações, reequilíbrio, eventual aplicação de sanções, extinção dos contratos, dentre outros;

**PARÁGRAFO VIGÉSIMO TERCEIRO:** Verificar e conferir aspectos relacionados a conformidade, regularidade e legalidade dos atos e procedimentos contratuais e principalmente para legitimar a fiscalização e a liquidação dos pagamentos devidos ao contratado, e ainda, para orientar as autoridades competentes para adotar medidas necessárias que extrapolem a competência da gestão do contrato, quando for o caso de aplicação de sanções, rescisões contratuais e outras ações relacionadas;

**PARÁGRAFO VIGÉSIMO QUARTO:** Tratar com o preposto da contratada, para exigir o cumprimento do contrato, e ainda, para sugerir eventuais alterações que possam melhorar a execução contratual; Assim como sobre assuntos que extrapolem a competência da fiscalização do objeto, principalmente quanto à documentação e sua respectiva formalização, quando for o caso de garantias contratuais; da publicação dos extratos; da verificação da manutenção das condições de habilitação; da documentação para fins de pagamento, especialmente quanto aos comprovantes de pagamentos de salários de funcionários, taxas, impostos e outros; certificar as certidões apresentadas pela contratada; entre outras providências relacionadas;

**PARÁGRAFO VIGÉSIMO QUINTO:** A fiscalização de que trata este item não exclui nem reduz a responsabilidade da contratada, inclusive perante terceiros, por qualquer irregularidade, ainda que resultante de imperfeições técnicas, vícios redibitórios, ou emprego de material inadequado ou de qualidade inferior, e, na ocorrência desta, não implica em corresponsabilidade da Administração ou de seus agentes e prepostos, de conformidade com o art. 70 da Lei nº 8.666, de 1993.

## **CLÁUSULA DÉCIMA PRIMEIRA – DA PUBLICAÇÃO**

**PARÁGRAFO ÚNICO:** A publicação do presente Contrato no Diário Oficial, por extrato, será providenciada até o 5º (quinto) dia útil do mês seguinte ao de sua assinatura, para ocorrer no prazo de 20 (vinte) dias corridos, daquela data, correndo as despesas às expensas da **CONTRATANTE**.

## **CLÁUSULA DÉCIMA SEGUNDA – DA REVISÃO E REAJUSTE CONTRATUAL**

**PARÁGRAFO PRIMEIRO:** Serão nos termos do Decreto N° 25.829, de 11 de fevereiro de 2021, o qual dispõe sobre a concessão de reajuste, repactuação e revisão dos preços dos contratos administrativos no âmbito do Poder Executivo do Estado de Rondônia.

**PARÁGRAFO SEGUNDO:** Para início da análise de reequilíbrio econômico financeiro a empresa deverá apresentar a planilha de formação de preços inicial, demonstrando a variação do aumento dos seus custos, de acordo com os termos do Art. 13 e 14 do Decreto n°. 25.829, de fevereiro de 2021.

**PARÁGRAFO TERCEIRO:** O reajuste em sentido estrito, espécie de reajuste nos contratos de obra, fornecimento ou serviço continuado sem dedicação exclusiva de mão de obra, consiste na aplicação de índice de correção monetária estabelecido no contrato, que retratará a variação efetiva do custo de produção, admitida a adoção de índices específicos ou setoriais, de acordo com o art. 4º, §1º ao 3º a Lei nº25.892/21.

§ 1º É nula de pleno direito qualquer estipulação de reajuste com periodicidade inferior a 1 (um) ano.

**PARÁGRAFO QUARTO:** O pedido de reajuste deverá ser apresentado pela contratada no prazo máximo de 30 (trinta) dias, contados do fato gerador de seu direito, de acordo com o art. 15, §2º ao §7º da Lei nº 25.892/21.

§ 2º No caso de reajuste, desde que obedecido o prazo previsto no caput, os efeitos financeiros retroagirão à data de ocorrência do fato gerador.

§ 3º Caso o pedido de reajuste ou repactuação seja feito fora do prazo previsto no caput, os efeitos financeiros serão contados a partir da data de recebimento do pedido pela contratante, sendo vedado ao ordenador de despesa conceder efeito retroativo aos efeitos financeiros.

§ 4º Se a proposta escolhida no certame expirar antes da assinatura do instrumento, e o contratado não interpelar pelo seu direito ao reajuste ou repactuação, considerar-se-á ratificada a proposta por ele apresentada com a assinatura do termo contratual, iniciando nesse momento o interstício previstos nos artigos 4º e 7º deste Decreto.

§ 5º Se entre a data da apresentação da proposta no certame licitatório e a assinatura do contrato decorrer tempo superior a

12 (doze) meses, e o contrato apresentar a interpelação a qual trata o § 4º, é garantido o reajuste ou repactuação contratual referente a tal período, desde que demonstrada a vantajosidade de tal concessão em detrimento de nova licitação, sendo que, após a assinatura do contrato, o contratado apresentará pedido formal, conforme o caso.

§ 6º Em todos os casos previstos no presente capítulo, antes do ato formal do ordenador de despesa que reconhecer o direito da contratada à concessão de reajuste, repactuação e revisão, o processo deverá ser analisado pelo sistema de controle interno, quanto aos cálculos apresentados e, posteriormente, pela Procuradoria-Geral do Estado, para análise jurídica do pedido.

§ 7º A empresa contratada para a execução de remanescente de obra ou serviço tem direito ao reajuste ou repactuação nas mesmas condições e prazos a que fazia jus a empresa anteriormente contratada, devendo os seus preços serem corrigidos antes do início da contratação, conforme determina o inciso XI do art. 24 da Lei nº 8.666, de 1993.

## **CLÁUSULA DÉCIMA TERCEIRA – GARANTIA CONTRATUAL**

**PARÁGRAFO PRIMEIRO:** Para fiel contratação do serviço, deverá obedecer o disposto na lei 8666/93, Art 56, § 1º, inciso II, e demais dispositivos legais e dispostos nas instruções normativas em Vigência Geral e no Estado de Rondônia.

**PARÁGRAFO SEGUNDO:** A empresa vencedora deverá prestar garantia, no valor correspondente a 5% (cinco por cento) do valor global, em até 10 (dez) dias úteis após o recebimento da Ordem de Serviço ou instrumento contratual dos serviços relativos aos adjudicados à empresa, na modalidade de sua preferência, a qual ficará sob a responsabilidade do DER/RO, nos termos do § 1º, do art. 56, da Lei nº 8.666/93.

**PARÁGRAFO TERCEIRO:** As modalidades de garantia pela qual a licitante vencedora poderá optar são:

1. caução em dinheiro ou títulos da dívida pública, devendo este ter sido emitido sob forma escritural, mediante registro em sistema centralizado de liquidação e de custódia autorizado pelo Banco Central do Brasil e avaliados pelos seus valores econômicos, conforme definido pelo Ministério da Fazenda;
2. seguro-garantia;
3. fiança bancária.

**PARÁGRAFO QUARTO:** A licitante vencedora obriga-se a apresentar a garantia para o período integral da vigência contratual, e, no caso de prorrogação do contrato a ser firmado, comprovar sua validade e atualização (renovação), para o novo período contratual.

**PARÁGRAFO QUINTO:** A garantia prestada somente será liberada/restituída 90 (noventa) dias após o término da vigência do contrato, mediante requerimento formal da Contratada, após o integral cumprimento de todas as obrigações contratuais, inclusive recolhimento de multas e satisfação de prejuízos causados à contratante ou a terceiros, e comprovação de que a empresa pagou todas as verbas rescisórias trabalhistas decorrentes da contratação.

**PARÁGRAFO SEXTO:** A perda da garantia em favor da CONTRATANTE, por inadimplemento das obrigações contratuais firmadas, far-se-á de pleno direito, independente de qualquer procedimento judicial ou extrajudicial das demais sanções previstas no contrato a ser firmado, quando identificada a inadimplência por parte da Contratada diante de sanções ou restituições não regularizadas, quando a administração fará a retenção até o limite de saldo de sua posse.

**PARÁGRAFO SÉTIMO:** A garantia deverá ser novamente integralizada pela Contratada em no máximo 30 (trinta) dias, sempre que dela forem deduzidos quaisquer valores relativos às deduções legais previstas, e nos casos de prorrogação de prazo ou acréscimo de valores deverá ser atualizada na mesma proporção, em conformidade com o art. 56, § 2º, da Lei nº 8.666/93.

**PARÁGRAFO OITAVO:** É vedado a substituição da garantia, observadas as modalidades legais previstas neste Termo de Referência.

**PARÁGRAFO NONO:** A garantia deverá ter prazo de validade de até 90 (noventa) dias após o término da vigência contratual.

**PARÁGRAFO DÉCIMO:** Caso o pagamento das verbas rescisórias trabalhistas não ocorra até o fim do segundo mês após o encerramento da vigência do contrato, a garantia será utilizada diretamente pela Contratante para o mesmo fim, conforme estabelecido no art. 19-A, inciso IV da IN/MPOG nº 02/2008 alterada pela IN/MPOG nº 03/2009.

**PARÁGRAFO DÉCIMO PRIMEIRO:** A garantia prestada será liberada após o cumprimento integral de todas as obrigações contratuais e, quando em dinheiro, será atualizada monetariamente, conforme dispõe o § 4º do art. 56 da Lei federal 8.666/93.

**PARÁGRAFO DÉCIMO SEGUNDO:** A garantia prestada pela Contratada responderá por qualquer das suas obrigações decorrentes do Contrato, inclusive as multas que a ela venham a ser aplicadas.

#### **CLÁUSULA DÉCIMA QUARTA – DA SUBCONTRATAÇÃO, CESSÃO E/OU TRANSFERÊNCIA, FUSÃO CISÃO E/OU INCORPORAÇÃO**

**PARÁGRAFO PRIMEIRO:** Fica vedada a subcontratação total ou parcial do objeto, pela contratada à outra empresa, a cessão ou transferência total ou parcial do objeto licitado e/ou obrigações inerentes, bem como a a fusão, cisão ou incorporação.

**PARÁGRAFO SEGUNDO:** Nos termos art. 78, VI, da Lei Federal n. 8.666/93; VI - a subcontratação total ou parcial do seu objeto, a associação do contratado com outrem, a cessão ou transferência, total ou parcial, bem como a fusão, cisão ou incorporação, não admitidas no edital e no contrato;

#### **CLÁUSULA DÉCIMA QUINTA – DA FRAUDE E DA CORRUPÇÃO**

**PARÁGRAFO ÚNICO:** A CONTRATADA deverá observar os mais altos padrões éticos durante a execução do Contrato, estando sujeitas às sanções previstas na legislação em caso de inobservância.

#### **CLÁUSULA DÉCIMA SEXTA – DAS DISPOSIÇÕES FINAIS**

**PARÁGRAFO PRIMEIRO:** Declaram as partes que este Contrato corresponde à manifestação final, completa e exclusiva do acordo entre elas celebrado.

**PARÁGRAFO SEGUNDO:** O reconhecimento dos direitos da Administração, em caso de rescisão administrativa prevista no art. 77 da Lei 8.666/93;

**PARÁGRAFO TERCEIRO:** A rescisão administrativa do contrato em razão da inexecução total ou parcial do seu objeto, sem prejuízo das sanções previstas na Cláusula Décima, acarreta as seguintes consequências:

- a) Assunção imediata do objeto do contrato, no estado e local em que se encontrar, por ato próprio da administração;
- b) Ocupação e utilização do local, instalações, equipamentos, material e pessoal empregados na execução do contrato, necessários a sua continuidade na forma do inciso V do artigo 58 da Lei 8.666/93;
- c) Execução da garantia contratual, caso prestada, para ressarcimento da Administração, e dos valores das multas e indenizações a elas devidas;
- d) Retenção dos créditos decorrentes do contrato até o limite dos prejuízos causados à Administração.

**PARÁGRAFO QUARTO:** Ficam os termos do presente contrato vinculados às regras definidas neste instrumento convocatório.

**PARÁGRAFO QUINTO:** Fica estabelecido neste instrumento a vinculação ao edital de licitação ou ao termo que a dispensou ou a inexigiu, ao convite e à proposta do licitante vencedor, nos termos do artigo 55, inciso XI da Lei n.º 8.666/93.

#### **CLÁUSULA DÉCIMA SÉTIMA – DOS CASOS OMISSOS**

**PARÁGRAFO PRIMEIRO:** Fica estabelecido, caso venha ocorrer algum fato não previsto neste termo de referência e seus anexos, os chamados casos omissos, estes serão dirimidos respeitado o objeto dessa licitação, por meio de aplicação da legislação e demais normas reguladoras da matéria, em especial a lei nº8.666/93 e 10.520/02, aplicando-se paralelamente, quando for o caso, supletivamente, os princípios da teoria geral dos contratos estabelecidos na legislação civil brasileira e as disposições de direito privado.

#### **CLÁUSULA DÉCIMA OITAVA – DO FORO**

**PARÁGRAFO PRIMEIRO:** Fica eleito pelas partes o Foro da Comarca de Porto Velho, Capital do Estado de Rondônia, para dirimir todas e quaisquer questões oriundas do presente ajuste, inclusive às questões entre a empresa **CONTRATADA** e a **CONTRATANTE**, decorrentes da execução deste **CONTRATO**, com renúncia expressa de qualquer outro, por mais privilegiado que seja.

**PARÁGRAFO SEGUNDO:** Para firmeza e como prova do acordado, é lavrado o presente **TERMO DE CONTRATO**, as fls...à..., do Livro Especial de **CONTRATOS** de nº. que depois de lido e achado conforme, é assinado pelas partes, dele sendo extraídas as cópias que se fizerem necessárias para sua publicação e execução, através de processo xerográfico, devidamente certificadas pela **Procuradoria Geral – PGE-DER/RO**.

Titular da CONTRATANTE

Titular da CONTRATADA



Documento assinado eletronicamente por **Leonardo Luan Barros Mendonça, Chefe de Núcleo**, em 13/02/2023, às 11:38, conforme horário oficial de Brasília, com fundamento no artigo 18 caput e seus §§ 1º e 2º, do [Decreto nº 21.794, de 5 Abril de 2017](#).



A autenticidade deste documento pode ser conferida no site [portal do SEI](#), informando o código verificador **0035771548** e o código CRC **BF05E942**.

Referência: Caso responda este(a) Minuta de Contrato, indicar expressamente o Processo nº 0009.151088/2021-80

SEI nº 0035771548



SUPERINTENDÊNCIA ESTADUAL DE LICITAÇÕES - SUPEL/RO  
Equipe de licitação ZETA

## AVISO DE LICITAÇÃO

### PREGÃO ELETRÔNICO Nº 464/2022/ZETA/SUPEL/RO

A SUPERINTENDÊNCIA ESTADUAL DE LICITAÇÕES, por meio de seu(a) Pregoeiro(a) e Equipe de Apoio, nomeada por força das disposições contidas na **Portaria nº 11 de 28 de janeiro de 2022, publicada no Diário Oficial de 28/01/2022**, torna público que se encontra autorizada a realização da licitação na modalidade de **PREGÃO**, na forma **ELETRÔNICA**, sob o nº **464/2022/ZETA/SUPEL/RO**, do tipo **MENOR PREÇO POR LOTE**, tendo por finalidade a qualificação de empresas e a seleção da proposta mais vantajosa, conforme disposições descritas neste edital e seus anexos, em conformidade com as [Leis Federais nº 10.520/02](#) e [nº 8.666/93](#) e suas alterações a qual se aplica subsidiariamente a modalidade de Pregão, [Decreto Federal nº. 10.024 de 20 de setembro de 2019](#) e [Portaria nº 248/2019/SUPEL-CI](#), com os [Decretos Estaduais nº 26.182/2021](#), [nº 16.089/2011](#) e [nº 21.675/2017](#), com a [Lei Complementar nº 123/06](#) e suas alterações, com a [Lei Estadual nº 2414/2011](#), e demais legislações vigentes, tendo como interessada a **DEPARTAMENTO ESTADUAL DE ESTRADAS DE RODAGEM E TRANSPORTES – DER.**

---

#### PROCESSO ADMINISTRATIVO Nº 0009.151088/2021-80.

**OBJETO:** Registro de Preço para futura e eventual aquisição de materiais do tipo: parafusos; arruelas; abraçadeiras; chapas metálicas; esticadores de cabo; pregos e cabos de aço, para manutenção de pontes e pontilhões em madeira para atender as necessidades deste Departamento.

**VALOR ESTIMADO PARA CONTRATAÇÃO: R\$ 1.388.441,00.**

**DATA DE ABERTURA: 17 de Março de 2023, às 09h30min. (HORÁRIO DE BRASÍLIA -**

**DF) ENDEREÇO ELETRÔNICO: <https://www.comprasgovernamentais.gov.br/>**

**CÓDIGO DA UASG: 925373**

---

**LOCAL:** O Pregão Eletrônico será realizado por meio do endereço eletrônico acima mencionado, por meio do(a) Pregoeiro(a) e equipe de apoio.

**EDITAL:** O Instrumento Convocatório e todos os elementos integrantes encontram-se disponíveis para consulta e retirada no endereço eletrônico acima mencionado, e, ainda, no site [www.supel.ro.gov.br](http://www.supel.ro.gov.br). Maiores informações e esclarecimentos sobre o certame serão prestados pelo(a) Pregoeiro(a) e Equipe de Apoio, na Superintendência Estadual Licitações, pelo telefone (69) 3212-9267, ou no endereço sito a Av. Farquar, S/N, Bairro: Pedrinhas, Complexo Rio Madeira, Ed. Pacaás Novos, 2º Andar, em Porto Velho/RO - CEP: 76.903-036.

Porto Velho-RO, 03 de Março de 2023.

**YAGO DA SILVA TEIXEIRA**  
Pregoeiro Substituto da SUPEL-RO  
Mat. 300172800