

COMPRASNET Pregão Eletrônico



GOVERNO DO ESTADO DE RONDONIA
Superintendência Estadual de Compras e Licitações

Pregão nº 4342020

Objeto: Objeto: Pregão Eletrônico - Aquisição de Veículo para Transporte Inter-Hospitalar de Pacientes, através de recursos advindos de Emenda Parlamentar, Ambulância Tipo D (UTI Móvel) para atender o Hospital Municipal de Seringueiras, em caráter emergencial, para o enfrentamento do Coronavírus (COVID-19) conforme disposto na Lei nº 13.979/2020.

Modo de Disputa: Aberto

Data de abertura inicial: 17/08/2020 10:00 (horário de Brasília)

Fornecedor: 21.380.013/0001-03 - FAVORITA COMERCIO E SERVICOS LTDA

DOCUMENTOS DE PROPOSTA/HABILITAÇÃO

Anexo	Tipo	Enviado em:
PROPOSTA SUPEL 434.pdf	Proposta	16/08/2020 15:47
HABILITAÇÃO.zip	Habilitação	16/08/2020 16:03

ANEXOS DO ITEM

Item: 1 - AMBULÂNCIA

Tratamento Diferenciado: -

Anexo/Planilha	Enviado em:
PROPOSTA SUPEL 434 atualizada.zip	17/08/2020 11:57

Fechar



PROPOSTA DE PREÇOS

A SUPERINTENDÊNCIA ESTADUAL DE LICITAÇÕES – SUPEL – RO
PREGÃO ELETRÔNICO Nº 434/2020/ÔMEGA/SUPEL/RO

DADOS DA EMPRESA			
RAZÃO SOCIAL:	FAVORITA COMERCIO E SERVIÇOS LTDA		
CNPJ:	21.380.013/0001-03	INSCRIÇÃO ESTADUAL:	106518631
ENDEREÇO:	AVENIDA NADRA BUFAIÇAL, Nº 451, QUADRA 145 LOTE 09, SALA 02, SETOR FAIÇALVILLE, GOIÂNIA – GO CEP 74350-750		
TELEFONE/FAX:	(62) 32887455		
E-MAIL:	favorita.gyn03@gmail.com		
DADOS BANCÁRIOS:	BANCO SANTANDER AGENCIA 3979 C/C 13004023-3		

PREZADOS SENHORES:

A EMPRESA **FAVORITA COMERCIO E SERVIÇOS LTDA**, PESSOA JURÍDICA DE DIREITO PRIVADO, INSCRITA NO CNPJ **21.380.013/0001-03**, INSCRIÇÃO ESTADUAL – 106518631, COM SEDE NA AVENIDA NADRA BUFAIÇAL, Nº 451, QUADRA 145, LOTE 09, SALA 02, SETOR FAIÇALVILLE, GOIÂNIA – GOIÁS, CEP: 74.350-750, TENDO EXAMINADO O EDITAL, VEM APRESENTAR A PRESENTE PROPOSTA PARA A ENTREGA DO OBJETO, EM CONFORMIDADE COM O EDITAL MENCIONADO, CONFORME PLANILHA E CONDIÇÕES ABAIXO:

OBJETO: AQUISIÇÃO DE VEÍCULO PARA TRANSPORTE INTER-HOSPITALAR DE PACIENTES, ATRAVÉS DE RECURSOS ADVINDOS DE EMENDA PARLAMENTAR, AMBULÂNCIA TIPO “D” (UTI MÓVEL) PARA ATENDER O HOSPITAL MUNICIPAL DE SERINGUEIRAS, EM CARÁTER EMERGENCIAL, PARA O ENFRENTAMENTO DO CORONAVÍRUS (COVID-19) CONFORME DISPOSTO NA LEI Nº 13.979/2020.

ITEM	DESCRIÇÃO	QTD	PREÇO UNT	PREÇO TOTAL
01	Ambulância de Simples Remoção (Tipo D): Veículo tipo furgão (original de fábrica) de teto alto, do ano da entrega ou modelo do ano subsequente, carroceria unificadas tipo monobloco em aço, cor branca, com ar condicionado na cabine como no salão de atendimento, travas elétricas, freios ABS, rádio com alto-falante e antena, direção assistida, equipamentos de segurança conforme norma do CONTRAN, combustível Diesel, potência mínima de 125 Cv(+/- 10%), distância entre eixos de 3.900 mm no mínimo, compartimento de carga com altura interna aproximadamente de 1.800 mm (teto alto); porta de correr na lateral ao lado direito do veículo e 02 portas instaladas ao compartimento de carga na parte traseira do veículo e com garantia mínima de 12 (doze) meses, uma poltrona giratória, instalação de película tipo jateado nas janelas, piso em compensado revestido de manta vinílica ou similar, possuindo armário em total lateral com cantos arredondados, revestido em fórmica ou material similar, incluindo bancada para fixação de equipamentos médicos, banco tipo baú, para no mínimo 03 (três) ocupantes com cintos individuais, possuindo assento e encosta estofado, com revestimento na cor verde/azul claro, a ser definido na solicitação, possuindo balaústre no teto, com suporte (02) para soro, suporte para cilindro de oxigênio (03) três de 3 m ² e um (01) m ³ , incluindo cilindros com regulador de alta pressão, incluindo Sinalizador óptico e acústico, sinalização barra com sirene com 5 tons, luzes de advertência fixadas nas laterais, sendo três em cada lado e duas na traseira, strobos nos faróis e lanternas traseiras e luzes laterais iluminação interna em led, com duas intensidade, um farol de embarque na traseira e lateral, 03 tomadas 127 V(incluindo transformador de 12 Vcc para 127 Vc.a, 02 tomadas internas de 12 V cc, devido sistema elétrico devendo possuir sistema de bateria que suporte, sistema elétrico do salão de atendimento independente (chave geral), maca articulada e com rodas e colchão(suporte até 150Kg), com três cintos de segurança; rede de oxigênio que deve ser alimentada por um cilindro de 3 m ³ , rede deve conectar a régua tripla (alimentação do respirador; fluxômetro e umidificador de oxigênio e aspirador tipo Venturi); manômetro e fluxômetro com máscara e chicote para oxigenação; prancha curta e longa para imobilização de coluna. Na lateral esquerda será instalado um conjunto de armários sendo um destes para alocação de cilindro de oxigênio e suporte, a porta será de fácil remoção, com engates rápidos, para permitir a substituição do cilindro terá ainda	01	R\$ 299.000,00	R\$ 299.000,00

Favorita Comercio e Serviços Ltda. ME – CNPJ: 21.380.013/0001-03 - Avenida Nadra Bufaical, Nº 451, Quadra 145, Lote 09, Sala 02, Setor Faiçalville, Goiânia – Goiás, CEP: 74.350-750



<p>recorte acesso e visibilidade para a válvula de oxigênio. Esta lateral possuirá ainda bancada inferior com portas corrediças em acrílico, balcão superior para fixação e alocação de equipamentos e almotolias para fluídos e compartimento inferior com tampa, acesso pela porta lateral direita para guarda de materiais de uso da ambulância. Na parte superior desta bancada será instalado um armário aéreo com dois compartimentos e portas corrediças em acrílico transparente. A lateral direita possuirá banco tipo baú, com assento inteiriço e três encostos com apoio de cabeça individuais, todos revestidos em courvin com costuras reforçadas, com cinto de segurança. A tampa deste banco possuirá dobradiças com molas uma em cada lateral. Na parte lateral deste banco com acesso pela porta traseira, o mesmo possui uma porta para acondicionamento de duas prancha longas de imobilização, maca com pés retráteis, confeccionada em alumínio, com regulagem de altura da cabeça e rodízios giratórios, capaz de suportar no mínimo 150 kilos de peso, colchonete em espuma revestido em courvin e três cintos de segurança, com trava de segurança. Uma prancha de Imobilização Longa: Fornecimento de prancha de imobilização confeccionada em polietileno, e jogo de cintos de imobilização (mínimo três), com argolas, protetores laterais direito e esquerdo (coxim), queixeira e testeira, todas as bordas possuirão proteção emborrachada para servir de proteção contra choques e os cantos serão arredondados, cadeira de rodas dobrável, ventilador pulmonar de transporte que atue tanto com pressão e volume; monitor multiparâmetro, cardioversor com marcapasso externo não invasivo; bomba de infusão com bateria e equipo(50); 01 ressuscitador manual adulto e infantil (AMBU), 5 máscara para ressuscitador adulto e infantil, 01 laringoscópio adulto com lâmina curvas 1, 2, 3 e 4; Ar condicionado do salão de atendimento com comando independentes, Veículo na cor Branca, plotado conforme solicitação, todos os tampos além da proteção de borracha possuirão ressaltos a fim de evitar a queda de objetos durante o deslocamento do veículo.</p> <p>MARCA: RENAULT MODELO: MASTER L3H2</p>			
VALOR TOTAL: R\$ 299.000,00 (duzentos e noventa e nove mil reais)			

OS VALORES PROPOSTOS SÃO FIXOS E IRREAJUSTÁVEIS DURANTE A VALIDADE DA PROPOSTA E JÁ ESTÃO INCLUSOS OS IMPOSTOS, TAXAS, FRETES, SEGUROS E GARANTIA, BEM, ASSIM, DEDUZIDOS QUAISQUER DESCONTOS QUE VENHAM A SER CONCEDIDOS.

<p style="text-align: center;">TRANSFORMADORA RESPONSÁVEL PELA ADAPTAÇÃO</p> <p>NIKS COMÉRCIO, REVESTIMENTOS E TRANSFORMAÇÕES PARA AUTOS UTILITÁRIOS EIRELI, CNPJ Nº 03.337.616/0001-40 E INSCRIÇÃO ESTADUAL Nº 115142429119, SEDIADA A ESTRADA DA SERVIDÃO, Nº 360, JARDIM SANTA MARIA (NOVA VENEZA) SUMARÉ – SP, CEP 13177-427.</p>

DISPOSIÇÕES GERAIS

PRAZO DE ENTREGA: ATÉ 30 (TRINTA) DIAS CORRIDOS

LOCAL DA ENTREGA: O VEÍCULO DEVERÁ SER ENTREGUE NA COORDENADORIA DE ALMOXARIFADO E PATRIMÔNIO - CAP-SESAU, RUA APARÍCIO DE MORAES, Nº 4348, SETOR INDUSTRIAL – PORTO VELHO/RO – CEP: 76.801-460. HORÁRIO DE SEGUNDA A SEXTA-FEIRA DAS 07H30MIN ÀS 13H30MIN, TELEFONE: (69) 3216-5475.

VALIDADE DA PROPOSTA: 90 (NOVENTA) DIAS.

PRAZO DE PAGAMENTO: 30 (TRINTA) DIAS

ASSISTENCIA TÉCNICA E GARANTIA: 12 (DOSE) MESES

CONCESSIONARIA RESPONSÁVELS PELA GARANTIA:

SAGA LEMANS PORTO VELHO

RUA DA BEIRA, 5770

76806-640 PORTO VELHO

TEL. (69) 3219-7000

MAZZUTTI CACOAL

AV. AMAZONAS, 2018

76963-749 CACOAL

TEL. (69) 3416-2400

Favorita Comercio e Serviços Ltda. ME – CNPJ: 21.380.013/0001-03 - Avenida Nadra Bufaiçal, Nº 451, Quadra 145, Lote 09, Sala 02, Setor Faiçalville, Goiânia – Goiás, CEP: 74.350-750



GOIÂNIA, 17 DE AGOSTO DE 2020.

Renato Dias Rodrigues

FAVORITA COMERCIO E SERVIÇOS LTDA

CNPJ: 21.380.013/0001-03 – I.E: 106518631

RENATO DIAS RODRIGUES

CPF: 712.220.111-23

21.380.013/0001-03

FAVORITA COMÉRCIO E

SERVIÇOS LTDA

AV NADRA BUFALÇAL Nº 451

Qd - 145 Lt - 09 Sala 02

Lot Faiçalville

CEP 74.350-750

GOIÂNIA - GO



**A SUPERINTENDÊNCIA ESTADUAL DE LICITAÇÕES – SUPEL – RO
PREGÃO ELETRÔNICO Nº 434/2020/ÔMEGA/SUPEL/RO**

DECLARAÇÃO CONJUNTA

A empresa **FAVORITA COMERCIO E SERVIÇOS LTDA**, estabelecida à AV. NADRA BUFAIÇAL, Nº 451, QUADRA 145, LOTE 09, SALA 02. SETOR FAIÇALVILLE, GOIÂNIA – GO, CEP: 74350-750, inscrita no CNPJ n.º 21.380.013/0001-03, telefone para contato (62)32887455, Declaramos para todos os fins de direito, especificamente para participação de licitação na modalidade de pregão, o que se segue:

Declaramos que estamos sob o regime de Microempresa ou Empresa de Pequeno Porte, para efeito do disposto na Lei Complementar nº 123/06;

Declaramos que Conhecemos e Concordamos com todos os termos do pregão em epígrafe e que Cumprimos Plenamente todos os Requisitos de Habilitação exigidos pelo Edital, nos termos da Lei nº 10.520/02 e Decreto Federal Nº 10.024/2019;

Declaramos que até a presente data inexistem fato(s) superveniente impeditivo(s) para habilitação, bem como não nos encontramos em estado de Inidoneidade declarado ou suspensivo, por nenhum órgão da administração pública Federal, Estadual, Municipal ou do Distrito Federal, e que não estamos sujeitos a qualquer impedimento legal para licitar ou contratar com a Administração, ciente da obrigatoriedade de declarar ocorrências posteriores;

Declaramos não possuir no quadro de pessoal empregado(s) menor(es) de 18 (dezoito) anos em trabalho noturno, perigoso ou insalubre e de 16 (dezesesseis) anos em qualquer trabalho, salvo na condição de aprendiz, a partir de 14 (quatorze) anos, nos termos do inciso XXXIII, do art. 7º, da Constituição Federal de 1988;

Declaramos que a proposta apresentada para participar desta licitação foi elaborada de maneira independente pela empresa, e o conteúdo da proposta não foi, no todo ou em parte, direta ou indiretamente, informado, discutido ou recebido de qualquer outro participante potencial deste certame, por qualquer meio ou por qualquer pessoa;

Declaramos que não utilizamos de trabalho degradante ou forçado, nos termos do inciso III e IV do art. 1º e no inciso III do art. 5º da Constituição Federal;

Declaramos que tivemos total acessibilidade ao Edital e seus anexos, através dos meios descritos no presente edital;

Declaramos ser responsáveis pelos vícios e danos decorrentes do objeto (caso ocorra), de acordo com os artigos 12, 13 e 17 a 27, do Código de Defesa do Consumidor (Lei nº 8.078/1990).

A empresa declara ainda que está plenamente ciente do teor e da extensão desta declaração, que detém plenos poderes e informações para firmá-la e que tem ciência que “a falsidade de declaração prestada objetivando benefícios na presente licitação, caracterizará o crime de que trata o Art. 299 do Código Penal, sem prejuízo do enquadramento em outras figuras penais e das sanções administrativas previstas na Lei nº 8.666/93.

GOIÂNIA, 17 DE AGOSTO DE 2020.

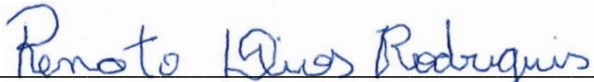
FAVORITA COMERCIO E SERVIÇOS LTDA
CNPJ: 21.380.013/0001-03 – I.E: 106518631
RENATO DIAS RODRIGUES
CPF: 712.220.111-23

21.380.013/0001-03
FAVORITA COMÉRCIO E
SERVIÇOS LTDA
AV Nadra Bufaiçal Nº 451
Qd - 145 Lt - 09 Sala 02
Lot Faiçalville
CEP 74.350-750
GOIÂNIA - GO



LAYOUT ADAPTAÇÃO RENAULT MASTER L3H2

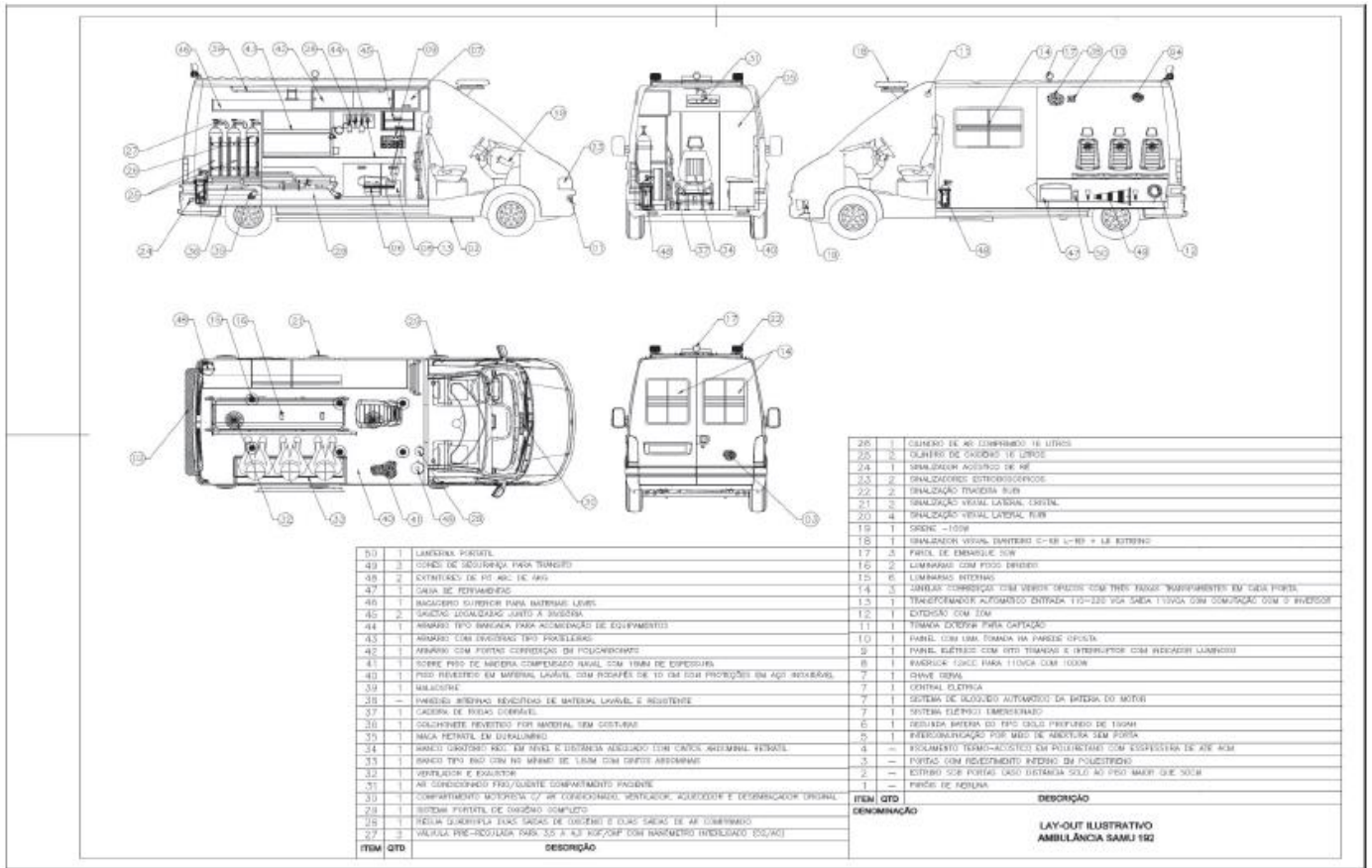





Renault **MASTER FURGÃO**

Força e agilidade comprovadas
por quem entende

Não importa o tamanho da carga que você transporta, o Renault Master Furgão se adapta perfeitamente a ela. Com 3 configurações de tamanho, comprimento de até 6,2 m e altura de até 2,5 m, o Master Furgão possui a medida certa para o seu negócio. Seu design é totalmente funcional, com facilidade para carga e descarga, abertura da porta lateral e carga útil de até 1,6 tonelada.



**Conheça todos os detalhes do
Renault Master Furgão**

Acesse o QR com o leitor do seu celular
e monte o seu Master Furgão do seu jeito.



CARGA ÚTIL ATÉ:



1.521kg

MAIS FACILIDADE PARA CARGA E DESCARGA

PORTAS TRASEIRAS
COM ABERTURA DE
ATÉ 270° (OPCIONAL).

VOLUME:
DE 8 A 13 m³.

CARGA ÚTIL:
ATÉ 1.521 kg.

AMPLA PORTA LATERAL:
o suficiente para entrar um
pallet standard*.

Pode ser conduzido por quem
possui CNH da categoria B,
pois não há necessidade de
habilitação especial.



3 Opções de
comprimento

2 Opções
de altura

Renault MASTER FURGÃO VITRÉ

Com duas opções de comprimento e uma de altura, possui amplo espaço interno e vidros nas laterais, sendo o veículo ideal para você personalizar conforme as necessidades da sua empresa.



2 Opções de comprimento

1 Opção de altura

Ficha técnica

Versão/Motor	Furgão 2.3 16V	
Arquitetura	Tração dianteira, tipo furgão, uma porta lateral corredeira e porta traseira dupla contrabante	
Estrutura	Carroceria monobloco construída com aço	
Grupo motopropulsor	Posição transversal, motor 4 tempos a diesel – 4 cilindros em linha, resfriados a água sob pressão, com vaso de expansão	
Suspensão dianteira	Tipo MacPherson, com braço inferior retangular, barra estabilizadora, molas helicoidais e amortecedores hidráulicos telescópicos	
Suspensão traseira	Eixo rígido com travessas longitudinais semielípticas de lâminas de aço, barra estabilizadora (somente na versão L3H2) e amortecedores hidráulicos telescópicos	
Garantia	1 ano ou 100 mil quilômetros e 6 anos anticorrosão	
Norma de emissão	Proconve L6	
Cilindrada (cm ³)	2.299	
Número de cilindros/válvulas	4/16	
Diâmetro x curso	85x101,3	
Taxa de compressão	16:1	
Potência máxima (ISO/ABNT) cv (kW) @ rpm	130 (92) @ 3.500	
Torque máximo kgf.m (Nm) @ rpm	31,7 (310) @ 1.500	
Tipo de alimentação	Common Rail Turbo Intercooler	
Tipo de combustível	Diesel S50/S10	
Caixa de câmbio/tipo/número de marchas	PF6/manual/6 marchas à frente + 1 marcha à ré	
Transmissão	Por meio de 2 árvores transversais com juntas homocinéticas	
Capacidade do tanque de combustível (litros)	100	

RODAS E PNEUS

Pneus	225/65 R16
Rodas	Aço 6,5 Jx16 H2 5 66

PERFORMANCE

Velocidade máxima	145 km/h
Aceleração 0-100 km/h (s)	17,1

FREIOS

Freios	A disco, ventilados na dianteira e sólidos na traseira
--------	--

DIMENSÕES (mm)

	L1H1	L2H2	L3H2
A Entre-eixos	3.182	3.682	4.332
B Comprimento	5.048	5.548	6.198
C Comprimento entre a traseira e o eixo traseiro	1.024	1.024	1.024
D Comprimento entre a frente e o eixo frontal	842	842	842
E Altura	2.303	2.498	2.496
F Largura entre rodas	1.750	1.750	1.750
G Largura sem retrovisor	2.070	2.070	2.070
H Largura total (máxima)	2.494	2.494	2.494

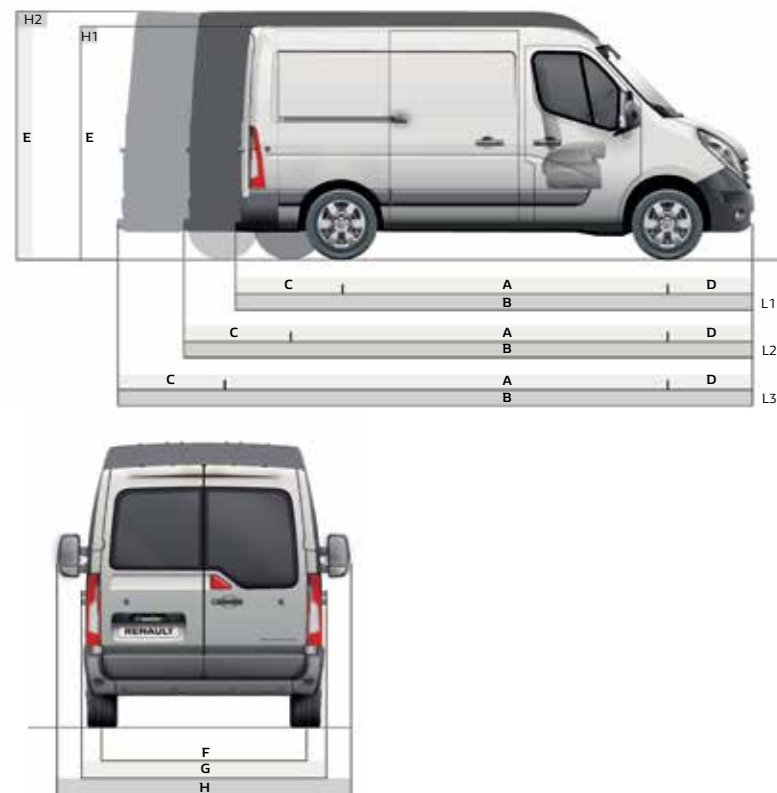

DIMENSÕES ESPECÍFICAS (mm)

	L1H1	L2H2	L3H2
Altura do compartimento de carga	1.700	1.894	1.894
Comprimento do compartimento de carga (máxima)	2.606	3.106	3.756
Altura do piso do compartimento de carga em relação ao sol (mínima/máxima)	562	559	557
Largura da abertura da porta lateral corredeira	1.050	1.270	1.270
Altura da abertura da porta lateral corredeira	1.581	1.780	1.780
Altura da abertura da porta traseira	1.627	1.820	1.820
Largura da abertura inferior da porta traseira	1.580	1.580	1.580
Largura interna entre caixa de rodas no compartimento de carga	1.380	1.380	1.380
Largura interna máxima na zona de carga	1.765	1.765	1.765

PESOS (kg)

Peso do veículo em ordem de marcha (PVOM)	1.907	1.964	2.067
Carga útil	1.593	1.536	1.433
Peso Bruto Total (PBT)	3.500	3.500	3.500
Capacidade Máxima de Tração (CMT) com/sem freio	2.000/750	2.000/750	2.000/750

Equipamentos e opcionais

	Furgão L1H1	Grand Furgão L2H2	Extra Furgão L3H2	Grand Vitré L2H2	Extra Vitré L3H2
CONFORTO E CONVENIÊNCIA					
Ar-condicionado com saídas traseiras	-	-	-	OP	OP
Ar-condicionado	OP	OP	OP	OP	OP
Ar quente	•	•	•	•	•
Banco do motorista com regulagem de altura	•	•	•	•	•
Computador de bordo	OP	OP	OP	OP	OP
Direção hidráulica	•	•	•	•	•
Iluminação no compartimento de carga sobre portas traseiras e sobre a porta lateral	•	•	•	•	•
Retrovisores externos com regulagem elétrica	OP	OP	OP	OP	OP
Retrovisores externos com dupla visão	•	•	•	•	•
Retrovisores externos com regulagem manual	•	•	•	•	•
Tomada 12 V	•	•	•	•	•
Vidros dianteiros elétricos	OP	OP	OP	OP	OP
SEGURANÇA					
Airbag duplo	•	•	•	•	•
Alças de fixação no compartimento de carga	•	•	•	•	•
Alerta de cinto de segurança	•	•	•	•	•
Barra de proteção lateral nas portas	•	•	•	•	•
Bloqueio de ignição por transponder	•	•	•	•	•
Chave com comando de travamento a distância por radiofrequência	OP	OP	OP	OP	OP
Cintos de segurança dianteiros retráteis de 3 pontos	•	•	•	•	•
Faróis de neblina	OP	OP	OP	OP	OP
Faróis halógenos com regulagem elétrica de altura	•	•	•	•	•
Freios ABS	•	•	•	•	•
Grade de proteção atrás do motorista (separação carga/cabine)	-	-	-	OP	OP
Iluminação lateral externa	-	-	•	-	•
Inviolabilidade do acesso ao tanque de combustível	•	•	•	•	•
Parede divisória entre a cabine e o compartimento de carga	•	•	•	•	•
Protetor do cárter do motor e da caixa de câmbio	•	•	•	•	•
Retrovisores externos com setas de direção integradas	•	•	•	•	•
Sistema CAR – travamento automático a 6 km/h	OP	OP	OP	OP	OP
Travas elétricas	OP	OP	OP	OP	OP
SISTEMA MULTIMÍDIA					
Bluetooth® para áudio e telefone	OP	OP	OP	OP	OP
Comando de áudio e celular na coluna de direção	OP	OP	OP	OP	OP
Rádio MP3 com conexão USB/iPod® e auxiliar	OP	OP	OP	OP	OP
INFORMAÇÕES TÉCNICAS					
Corrente de distribuição no motor	•	•	•	•	•
Indicador de troca de marcha (GSI)	•	•	•	•	•
OCS (Oil Control System)	•	•	•	•	•
Porta traseira dupla com vidros e abertura 180°	-	-	-	•	•
Porta traseira dupla sem vidros e abertura 180°	•	•	•	-	-
Porta traseira dupla sem vidros e abertura 270°	-	O	O	-	-

• = série | O = opcional | OP = opcional pack | - = não disponível

Cores



VERMELHO VIVO (CO)



CINZA ACIER (PM)



BRANCO GLACIER (CO)



PRETO NACRÊ (PM)



PRATA ÉTOILE (PM)

CO: cor opaca
PM: pintura metálica

ACESSÓRIOS

Referência

Faróis de neblina	7711427996
Alarme	7702271391
Tapete de borracha	7702271251

• Forro de madeira

Revestimento das portas, laterais e assoalho de compensado naval com tratamento antifungo

• Pack Conforto Furgão

Ar-condicionado + Vidros Elétricos + Retrovisores Elétricos com Desembaçador + Travas Elétricas

• Pack Luxo Furgão

Pack Conforto Furgão + Rádio MP3 com Bluetooth®, Comando Satélite e Entrada Auxiliar + Computador de Bordo + Faróis de Neblina (disponível para todas as versões de furgão) + Tampa Porta-Laptop

• Abertura das Portas Traseiras até 270° (Livre)

Abertura das portas traseiras 270° sem vidros (disponível nas versões Furgões L2H2 e L3H2)

• Pack Conforto Vitré

Ar-condicionado + Ar-condicionado Adicional no Compartimento de Carga + Vidros Elétricos + Retrovisores Elétricos com Desembaçador + Grade de Proteção atrás do Motorista+ Travas Elétricas (disponível para todas as versões de Vitré)

• Pack Luxo Vitré

Pack Conforto Vitré + Rádio MP3 com Bluetooth®, Comando Satélite e Entrada Auxiliar + Computador de Bordo Multifunções + Faróis de Neblina (disponível nas versões Vitré L2H2 e L3H2) + Tampa Porta-Laptop



**MINISTÉRIO DAS CIDADES
DEPARTAMENTO NACIONAL DE TRÂNSITO**

CERTIFICADO DE ADEQUAÇÃO À LEGISLAÇÃO DE TRÂNSITO – CAT Nº 0022/07

O Departamento Nacional de Trânsito - DENATRAN, em cumprimento ao que dispõe a Portaria nº 47/98 do DENATRAN, concede com base na documentação apresentada, constante do Processo nº 80001.027501/2006-66 – DENATRAN, o presente CERTIFICADO, a **NIK'S REVESTIMENTOS E TRANSFORMAÇÕES PARA AUTOS E UTILITÁRIOS LTDA.** CNPJ Nº 03.337.616/0001-40, referente à transformação do veículo abaixo especificado:

MARCA/MODELO/VERSÃO: RENAULT/M NIKS AMBULANCIA
CÓDIGO MARCA/MODELO/VERSÃO: 243425
ESPÉCIE: ESPECIAL
TIPO: CAMINHONETE
CARROÇARIA: AMBULÂNCIA.
TRANSFORMADOR: NIK'S REVESTIMENTOS E TRANS. P/ AUTOS UTILITÁRIOS LTDA
FABRICANTE: RENAULT DO BRASIL.
PAÍS DE FABRICAÇÃO: BRASIL.
IDENTIFICADOR INTERNACIONAL DO FABRICANTE (WMI): 93Y

Este CERTIFICADO não exige o interessado de comprovar junto ao Órgão ou Entidade Executivo de Trânsito, por ocasião do registro, licenciamento e emplacamento, que o veículo objeto deste esteja adequado à legislação vigente de identificação e de segurança veicular.

Brasília, 09 de *setembro* de 2007.

ORLANDO MOREIRA DA SILVA
Coordenador-Geral de Infra-Estrutura de Trânsito

ALFREDO PERES DA SILVA
Diretor do Denatran