

CARTA PROPOSTA

À SUPERINTENDÊNCIA ESTADUAL DE COMPRAS E LICITAÇÕES - SUPEL - RO

Prezados Senhores:

Apresentamos a V.Sa. nossa proposta de preços de fornecimento de Secadores de Café e Moinho de Café, pelo preço Global de R\$ 841.500,00 (Oitocentos e quarenta e um mil e quinhentos reais), nos termos do Edital e seus Anexos, conforme quadro abaixo:

ITEM	DESCRIÇÃO	UNID	QUANT	MARCA	VALOR UNIT	VALOR TOTAL
09	Secador Rotativo de Café de Fogo Indireto , com as seguintes especificações mínimas: Secador rotativo de grãos de café fabricado em chapas metálicas perfuradas, capacidade mínima de 15.000 litros (15m ³), composto por: cilindro acionado por motor elétrico monofásico de no mínimo 5HP, cavaletes, redutor, ventilador metálico acionado por motor elétrico monofásico de no mínimo 5HP, formalha de calor (fogo) indireto. Os motores deverão ser monofásicos, 220v, com no mínimo 1.750RPM. Elevador tubular metálico medindo no mínimo 10 polegadas x 10,80metros de altura com tubulação de carga e descarga para um secador, registro com batedor, correia, canecas, parafusos para canecas e motor elétrico monofásico 220v de no mínimo 3HP - Modelo SRE-150, Local de entrega: município da região da Rio Machado do Estado	Und	22	Pinhalense	38.250,00	841.500,00

de Rondônia						
-------------	--	--	--	--	--	--

1 - Prazo de Validade: 60 dias (sessenta) consecutivos, contados da data da sessão de abertura desta licitação, conforme disposição geral.

2 - Prazo de entrega: 60 dias (sessenta) corridos após a entrega da Autorização de Fornecimento ao detentor da Ata de Registro de Preços, de acordo com o princípio de razoabilidade e proporcionalidade, podendo ser prorrogado por mais 30 (trinta) dias por acordo pelas partes.

3 - Local de Entrega: Conforme item 17 do Edital em Referência e descritos no quadro acima.

4 - GARANTIAS:

Item 01 ao 18 - Garantia de fábrica - 03 meses (três) contra defeito (vícios redibitórios) no que diz respeito às falhas ou defeitos ocultos existentes no objeto passível de o tornarem impróprio ao uso a que se destina.

Item 20 - Garantia de 12 (doze) meses contra defeitos (vícios redibitórios) no que diz respeito às falhas ou defeitos ocultos existentes no objeto passível de o tornarem impróprio ao uso a se destina.

Declaramos que estamos de pleno acordo com todas as condições estabelecidas no Edital e seus Anexos, as garantias previstas no Edital, Assistência Técnica, bem como aceitamos todas as obrigações e responsabilidades especificadas no Termo de Referência.

Declaramos que nos preços cotados estão incluídas todas as despesas que, direta ou indiretamente, fazem parte do presente objeto, tais como gastos da empresa ou suporte técnico e administrativo, impostos, seguros, taxas, ou quaisquer outros que possam incidir sobre gastos da empresa, sem quaisquer acréscimos em virtude de expectativa inflacionária e deduzidos os descontos eventualmente concedidos.





CNPJ 54.224.423/0001-14

Telefone : 19 36519250

Rua Honório Soares, nº 80 - Centro - Espírito Santo do Pinhal - SP

Email - daniele.agostini@pinhalense.com.br

Espírito Santo do Pinhal, 26 de agosto de 2020.



~~Reymar Continho de Andrade~~

~~CPF 973.649.916-20~~

~~RG 20.822.882-2~~



João Paulo Cipoli Viegas

CPF 290.589.698-19

RG 32.233.540-1

SECADOR ROTATIVO - BASE

Café, cereais e sementes



SRE-150

Características

- Reduz necessidade de terreiro
- Seca mais uniforme
- Seca mais rápida
- Carga e descarga rápida
- Economia de combustível
- Alimentação de palha e lenha independentes
- Maior vida útil
- Funciona como pré secador
- Silo alimentador TSRE-M (carga de espera) e secagem intermitente

Informações técnicas

Imagens ilustrativas - Não jogue este impresso em vias públicas

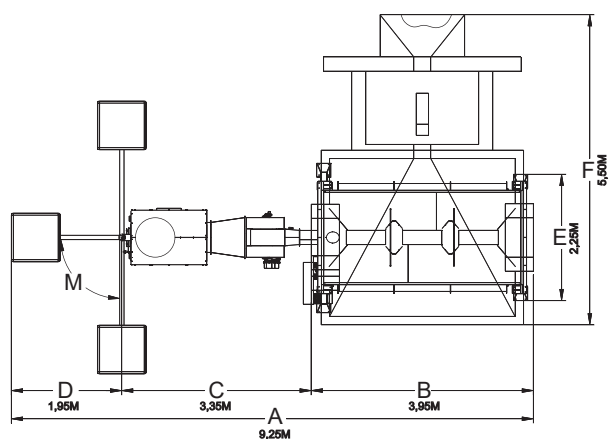
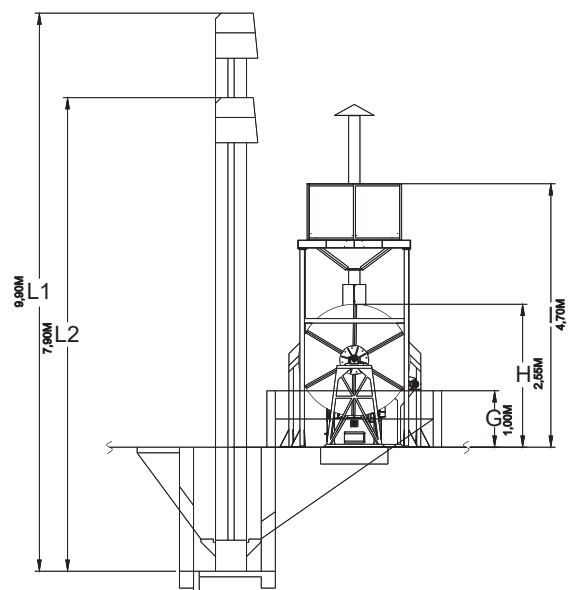
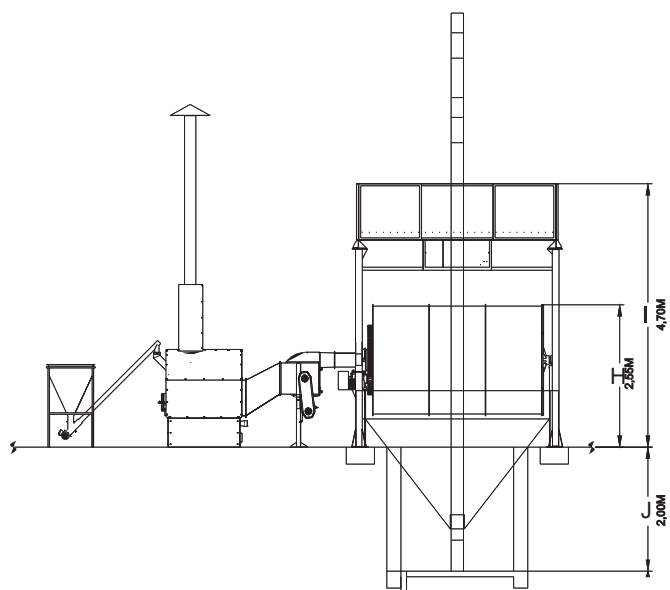

MODELO	DIMENSÕES												GRAUS
	m												
	A	B	C	D	E*	F	G	H	I	J	L1	L2	M
SRE-150	8,75	13,95	3,00	1,80	1,95	5,65	1,00	2,55	4,90	2,00	9,90	7,90	0° a 90°

*Largura máxima do secador com tuiha (TSRE).

MODELO	CAPACIDADE		POTÊNCIA	VENTILADOR			ELEVADOR	
	LITROS	m ³	HP	MODELO	HP	RPM	SEM TSRE	HP
SRE-150	15.000	15,0	5	VC-045	5	1.950	ELSS101080	3

Reservamos o direito de alterar as características técnicas sem aviso prévio.



Rua Honório Soares, 80
Espírito Santo do Pinhal - SP - Brasil
CEP 13.990-000
Fone: (19) 3651-9200
www.pinhalense.com.br